

# Panasonic®

Removable Full Front High-Power CD Player/  
Receiver

Récepteur/lecteur CD à puissance élevée  
avec panneau avant entièrement amovible

Reproductor CD/receptor de alta potencia con  
placa frontal completamente removable

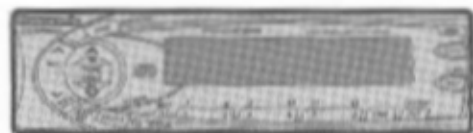

## CQ-DF201U

### Operating Instructions Manuel d'instructions Manual de instrucciones



- Please read these instructions carefully before using this product and save this manual for future use.
- Prière de lire ces instructions attentivement avant d'utiliser le produit et garder ce manuel pour l'utilisation ultérieure.
- Lea con atención estas instrucciones antes de utilizar el producto y guarde este manual para poderlo consultar en el futuro.

# Safety Information

## Radio Frequency Interference Statement:

Applies only in U.S.A.

This equipment has been tested and found to comply with the limits for a Class B digital, pursuant to Part 15 of the FCC Rules.

- These limits are designed to provide reasonable protection against harmful interference in an automobile installation. This equipment generates, uses, and can radiate radio frequency energy and, if not installed and used in accordance with the instructions, may cause harmful interference to radio communications. However, there is no guarantee that interference will not occur in a particular installation. If this equipment does cause harmful interference to radio reception, which can be determined by turning the equipment off and on, the user is encouraged to consult the dealer or an experience radio technician for help.

### FCC Warning:

Any unauthorized changes or modifications to this equipment would void the user's authority to operate this device.

This device complies with Part 15 of the FCC Rules:

Operation is subject to the following two conditions:

- (1) This device may not cause harmful interference, and
- (2) This device must accept any interference received, including interference that may cause undesired operation.

### For Canada:

This Class B digital apparatus complies with Canadian ICES-003.

### WARNING:

TO REDUCE THE RISK OF FIRE OR ELECTRIC SHOCK, DO NOT EXPOSE THIS PRODUCT TO RAIN OR MOISTURE.

### CAUTION:

THIS PRODUCT IS A CLASS I LASER PRODUCT.

USE OF CONTROLS OR ADJUSTMENTS OR PERFORMANCE OF PROCEDURES OTHER THAN THOSE SPECIFIED HEREIN MAY RESULT IN HAZARDOUS RADIATION EXPOSURE.

DO NOT OPEN COVERS AND DO NOT REPAIR YOURSELF. REFER SERVICING TO QUALIFIED PERSONNEL.

### Laser products:

Wave length: 780 nm

Laser power: No hazardous radiation is emitted with safety protection.

TO REDUCE THE RISK OF FIRE OR ELECTRIC SHOCK, AND ANNOYING INTERFERENCE, USE ONLY THE INCLUDED COMPONENTS.

## Label Indication and Location

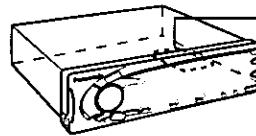

**Panasonic**

Model No. **CQ-DF201U**  
N° De Modèle

12V	4-8Ω	15A	FM/75Ω
-----	------	-----	--------

Manufactured by Daikun Matsushita  
Communication Industrial Co., Ltd.  
DaZhan China Made in China

Serial No. \_\_\_\_\_  
N° De Série

This device complies with Part 15 of the FCC Rules. Operation is subject to the condition that this device does not cause harmful interference.

Find the model number and serial number on either the back or bottom of the unit. Please record them in the space below and retain this booklet as a permanent record of your purchase to help with identification in case of theft.

MODEL NUMBER           **CQ-DF201U**          

SERIAL NUMBER \_\_\_\_\_

DATE PURCHASED \_\_\_\_\_

FROM \_\_\_\_\_

# Consignes de sécurité

## MISE EN GARDE:

POUR RÉDUIRE LES RISQUES D'INCENDIE OU D'ÉLECTROCUTION, N'EXPOSEZ PAS CET APPAREIL À LA PLUIE OU À L'HUMIDITÉ.

## ATTENTION :

CET APPAREIL EST UN PRODUIT LASER DE LA CLASSE I.

L'UTILISATION DE COMMANDES OU RÉGLAGES OU L'EXÉCUTION D'OPÉRATIONS AUTRES QUE CELLES QUI SONT INDIQUÉES DANS CE DOCUMENT PEUVENT RÉSUMER EN UNE EXPOSITION À UN RAYONNEMENT DANGEREUX.

N'OUVREZ PAS LES COUVERCLES ET N'ESSAYEZ PAS D'EFFECTUER VOUS-MÊME DES RÉPARATIONS. ADRESSEZ-VOUS À UN PERSONNEL QUALIFIÉ POUR TOUTE RÉPARATION.

## Produits laser:

Longueur d'onde: 780 nm

Puissance du laser: Aucune radiation dangereuse n'est émise avec la protection de sécurité.

AFIN DE PRÉVENIR TOUT RISQUE D'INCENDIE OU D'INTERFÉRENCES, UTILISER UNIQUEMENT LES COMPOSANTS FOURNIS.

Il est recommandé de noter, dans l'espace prévu ci-dessous, les numéros de modèle et de série inscrits soit à l'arrière soit sous le fond de l'appareil, et de conserver ce manuel comme mémorandum de l'achat afin de permettre l'identification de l'appareil en cas de vol.

NUMÉRO DE MODÈLE           CQ-DF201U            
 NUMÉRO DE SÉRIE \_\_\_\_\_  
 DATE DE L'ACHAT \_\_\_\_\_  
 VENDEUR \_\_\_\_\_

# Información para su seguridad

## ADVERTENCIA:

PARA REDUCIR EL RIESGO DE INCENDIOS O SACUDIDAS ELÉCTRICAS, NO EXPONGA ESTE PRODUCTO A LA LLUVIA NI A LA HUMEDAD.

## PRECAUCIÓN:

ÉSTE ES UN PRODUCTO LÁSER DE LA CLASE I.

LA UTILIZACIÓN DE CONTROLES, EL HACER AJUSTES O EL SEGUIR PROCEDIMIENTOS DISTINTOS DE LOS ESPECIFICADOS EN ESTE MANUAL PODRÍA CAUSAR UNA EXPOSICIÓN PELIGROSA A LA RADIACIÓN.

NO ABRA LAS CUBIERTAS NI HAGA REPARACIONES USTED MISMO. SOLICITE LOS TRABAJOS DE SERVICIO AL PERSONAL CALIFICADO.

## Productos láser:

Longitud de onda: 780 nm

Potencia láser: Con protección de seguridad no se emite radiación peligrosa.

PARA REDUCIR EL RIESGO DE INCENDIOS O SACUDIDAS ELÉCTRICAS, Y PARA EVITAR LAS INTERFERENCIAS MOLESTAS, UTILICE SOLAMENTE LOS COMPONENTES INCLUIDOS.

Busque el número del modelo y el número de serie ya sea en la parte trasera o en el fondo de la unidad. Sírvase anotar dichos números en el espacio siguiente, y mantenga este librete como una anotación permanente de su compra para ayudar en la identificación en el caso de robo.

NÚMERO DEL MODELO           CQ-DF201U            
 NÚMERO DE SERIE \_\_\_\_\_  
 FACHA DE COMPRA \_\_\_\_\_  
 NOMBRE DE LA TIENDA \_\_\_\_\_

FRANÇAIS

ESPAÑOL

*Panasonic welcomes you to our ever growing family of electronic product owners. We know that this product will bring you many hours of enjoyment. Our reputation is built on precise electronic and mechanical engineering, manufactured with carefully selected components and assembled by people who take pride in their work. Once you discover the quality, reliability, and value we have built into this product, you too will be proud to be a member of our family.*

**☐ Use this Product Safely**

**When Driving**

Keep the volume level low enough to be aware of road and traffic conditions.

**When Car Washing**

Do not expose the product, including the speakers and CDs, to water or excessive moisture. This could cause electrical shorts, fire, or other damage.

**When Parked**

Parking in direct sunlight can produce very high temperatures inside your car. Give the interior a chance to cool down before switching the unit on.

**Use the Proper Power Supply**

This product is designed to operate with a 12 volt, negative ground battery system (the normal system in a North American car).

**Disc Mechanism**

Do not insert coins or any small objects. Keep screwdrivers and other metallic objects away from the disc mechanism and disc.

**Use Authorized Servicenters**

Do not attempt to disassemble or adjust this precision product. Please refer to the Servicenter list including with this product for service assistance.

**For Installation**

This product should be installed in a horizontal position with the front end up at a convenient angle, but not more than 30°.

**☐ Components**

- Operating instructions ..... 1
- Installation hardware.....1 set (⇒ page 18)
- Power connector ..... 1
- Remote control unit ..... 1
- Lithium battery (CR2025)..... 1
- Warranty card..... 1

*Panasonic est heureuse de vous compter parmi les utilisateurs de ses appareils électroniques. Nous pouvons vous assurer que cet appareil vous procurera de longues heures d'agrément. Notre réputation est fondée sur une ingénierie électronique et mécanique de haute précision, laquelle préside à la fabrication d'appareils ne comportant que des composants de choix assemblés par un personnel soucieux de la bonne réputation acquise par la qualité de son travail. Après avoir découvert la qualité, la valeur et la fiabilité de cet appareil, vous aussi serez fier d'être un client **Panasonic**.*

## ☐ Précautions à prendre

### Au volant

Réglez le volume à un niveau qui ne risque pas de masquer les bruits ambiants.

### Lavage de la voiture

Afin de prévenir tout risque de court-circuit ou d'incendie, n'exposez pas l'équipement, y compris les haut-parleurs et les disques, à l'eau ou à une humidité excessive.

### Voiture stationnée

L'habitacle d'une voiture immobile exposée au soleil toutes vitres fermées devient rapidement très chaud. Laisser rafraîchir l'intérieur du véhicule avant d'utiliser l'appareil.

### Source d'alimentation

Cet appareil est conçu pour fonctionner sur un système d'alimentation avec batterie de 12 V à masse négative (système standard sur les voitures de construction nord-américaine).

## ☐ Éléments constitutifs

- Manuel d'instructions ..... 1
- Quincaillerie pour l'installation  
..... 1 ensemble (⇒ page 38)
- Connecteur d'alimentation ..... 1
- Télécommande ..... 1
- Pile au lithium (CR2025) ..... 1
- Carte de garantie ..... 1

### Mécanisme de disque

N'insérez pas de pièces de monnaie ou de petits objets. Gardez les tournevis et autres objets métalliques à l'écart du mécanisme de disque et du disque.

### Réparation

Ne tentez pas de démonter ou d'ajuster l'appareil vous-même. Veuillez vous référer à la liste des centres de service fournie avec cet appareil pour contacter le service d'assistance.

### Installation

L'appareil doit être installé en position horizontale avec son extrémité avant inclinée vers le haut à un angle comode, mais ne dépassant pas 30°.

*Panasonic le da la bienvenida a la familia constantemente en aumento de poseedores de productos electrónicos. Nos esforzamos en proporcionarle las ventajas de la ingeniería mecánica y electrónica de precisión, de una fabricación con componentes cuidadosamente seleccionados, y de un montaje realizado por personas orgullosas de la reputación que su trabajo ha cimentado para nuestra empresa. Estamos seguros de que este producto le proporcionará muchas horas de distracción y, una vez comprobada la calidad, el valor y la fiabilidad incorporados, usted también se sentirá orgulloso de pertenecer a nuestra familia.*

## Uso de este equipo con seguridad

### Quando conduzca

Mantenga el nivel del volumen suficientemente bajo para estar atento a la carretera y a las condiciones del tráfico.

### Quando lave el automóvil

No exponga el equipo, incluyendo los altavoces y los CDs, al agua o a una humedad excesiva. Esto puede causar cortocircuitos eléctricos, incendios u otros daños.

### Quando esté estacionado

El estacionamiento a la luz solar directa puede producir temperaturas muy altas en el interior de su vehículo. Procure enfriar el interior antes de encender la unidad.

### Uso de la alimentación apropiada

Este equipo ha sido diseñado para funcionar con un sistema de batería de 12 voltios con negativo a masa (el sistema normal en un vehículo norteamericano).

### Mecanismo de disco

No inserte monedas ni ningún objeto pequeño. Mantenga los destornilladores u otros objetos metálicos apartados del mecanismo de disco y del disco.

### Uso de los centros de servicio autorizados

No intente desmontar ni ajustar este equipo de precisión. Consulte la lista de centros de servicio incluidos con este producto para acudir a ellos cuando sea necesario.

### Instalación

La unidad deberá instalarse en posición horizontal, con el extremo delantero hacia arriba formando un ángulo conveniente, pero con no más de 30°.

## Componentes

- Manual de instrucciones..... 1
- Accesorios suministrados ..... 1 juego (⇒ página 58)
- Conector de alimentación ..... 1
- Unidad del controlador remoto..... 1
- Pila de litio (CR2025) ..... 1
- Tarjeta de garantía ..... 1

# Contents

Safety Information . . . . .	Page 2
Part 15 of the FCC Rules . . . . .	2
Use this Product Safely . . . . .	4
Components. . . . .	4

<input type="checkbox"/> <b>Power and Sound Controls</b> . . . . .	10
How to adjust the volume, mute, tone and balance	

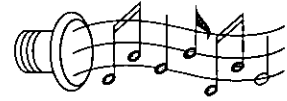

<input type="checkbox"/> <b>Radio Basics</b> . . . . .	12
Manual and automatic tuning, band selection, preset stations	



<input type="checkbox"/> <b>CD Player Basics</b> . . . . .	14
Disc insert and playback, stop and eject, CD play, track selection, search, repeat, random, scan and direct selection	



<input type="checkbox"/> <b>Clock Basics</b> . . . . .	16
Setting/resetting the time, selecting the clock display	

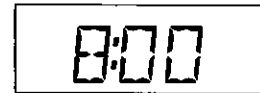

<input type="checkbox"/> <b>Remote Control Unit Preparation</b> . . . . .	17
Battery installation, battery notes, main controls (buttons of the remote control function)	

<input type="checkbox"/> <b>Installation Guide</b> . . . . .	18
Step-by-step procedures	

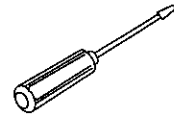

<input type="checkbox"/> <b>Anti-Theft System</b> . . . . .	23
Place the removable face plate into case, install removable face plate, security indicator	

<input type="checkbox"/> <b>Electrical Connections</b> . . . . .	24
Cautions and wiring diagram	

<input type="checkbox"/> <b>Troubleshooting</b> . . . . .	25
Where to get service help, troubleshooting tips, error display messages	



<input type="checkbox"/> <b>Maintenance</b> . . . . .	28
Care of the unit, notes on CD	

<input type="checkbox"/> <b>Specifications</b> . . . . .	29
--	----

# Table des matières

Consignes de sécurité .....	Page 3
Précautions à prendre .....	5
Éléments constitutifs .....	5

<input type="checkbox"/> <b>Commandes d'alimentation et de son</b> .....	30
Réglage du volume, coupure du son, tonalité et équilibre	



<input type="checkbox"/> <b>Fonctionnement de base de la radio</b> .....	32
Syntonisation manuelle et automatique, sélection de la bande et stations en mémoire	



<input type="checkbox"/> <b>Fonctionnement de base du lecteur CD</b> .....	34
Chargement/éjection du disque, lecture de CD, sélection des plages, repérage, lecture en reprise, lecture aléatoire, balayage des plages et sélection directe	



<input type="checkbox"/> <b>Fonctionnement de base de l'horloge</b> .....	36
Réglage de l'heure, remise à l'heure, sélection de l'affichage de l'horloge	

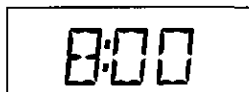

<input type="checkbox"/> <b>Préparation de la télécommande</b> .....	37
Installation de la pile, remarques sur la pile, principales commandes (touches de fonction de la télécommande)	

<input type="checkbox"/> <b>Guide d'installation</b> .....	38
Marche à suivre	

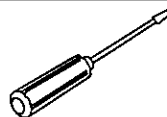

<input type="checkbox"/> <b>Système antivol</b> .....	43
Mettre la plaque de façade amovible dans l'étui, installer la plaque de façade amovible, voyant du système de sécurité	

<input type="checkbox"/> <b>Branchements électriques</b> .....	44
Précautions et schéma	

<input type="checkbox"/> <b>En cas de difficulté</b> .....	45
Service après-vente, guide de dépannage, affichage des messages d'erreur	

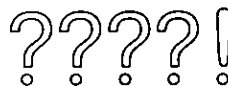

<input type="checkbox"/> <b>Entretien</b> .....	48
Entretien de l'appareil, remarques relatives aux disques CD	

<input type="checkbox"/> <b>Données techniques</b> .....	49
--	----



# Índice

---

Información para su seguridad . . . . .	Página 3
Uso de este equipo con seguridad . . . . .	6
Componentes . . . . .	6

---

<input type="checkbox"/> <b>Controles de alimentación y sonido</b> . . . . .	50
Cómo ajustar el volumen, silenciamiento, tono y equilibrio	

---



<input type="checkbox"/> <b>Radio: Conceptos generales</b> . . . . .	52
Sintonía manual y automática, selección de banda y preajuste de emisoras	

---

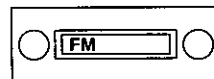

<input type="checkbox"/> <b>Reproductor de CD: Conceptos generales</b> . . . . .	54
Carga/expulsión de un disco, reproducción de CD, selección de pista, búsqueda, repetición, selección aleatoria, exploración y selección directa	

---



<input type="checkbox"/> <b>Reloj: Conceptos generales</b> . . . . .	56
Puesta inicial de la hora, reposición de la hora, selección de la pantalla del reloj	

---

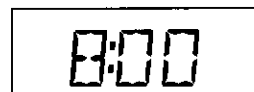

<input type="checkbox"/> <b>Preparación del controlador remoto</b> . . . . .	57
Instalación de la pila, notas sobre la pila, controles principales (botones de funcionamiento del controlador remoto)	

---

<input type="checkbox"/> <b>Guía de instalación</b> . . . . .	58
Procedimientos paso a paso	

---

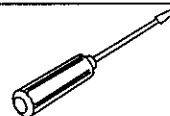

<input type="checkbox"/> <b>Sistema antirrobo</b> . . . . .	63
Coloque la placa frontal removible en la caja, instale la placa frontal removible, el indicador de seguridad	

---

<input type="checkbox"/> <b>Conexiones eléctricas</b> . . . . .	64
Medidas de precaución y diagrama	

---

<input type="checkbox"/> <b>Solución de problemas</b> . . . . .	65
Dónde obtener ayuda técnica, consejos sobre solución de problemas, mensajes de error	

---

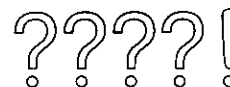

<input type="checkbox"/> <b>Mantenimiento</b> . . . . .	68
Cuidado del aparato, notas sobre los discos compactos	

---

<input type="checkbox"/> <b>Especificaciones</b> . . . . .	69
--	----

---

# Power and Sound Controls

## Power

Turn the key in the ignition until the accessory indicator lights.  
 Power on: Press **[SOURCE]** (PWR).  
 Power off: Press **[SOURCE]** (PWR) again and hold.



**Note:**

- When the power is switched on for the first time, a demonstration message appears on the display.  
**To cancel this display, press [DISP].**

## Volume

[^ VOL]: Up  
 [v VOL]: Down  
 Press and hold for rapid adjustment.



Volume level  
 (0 to 40)

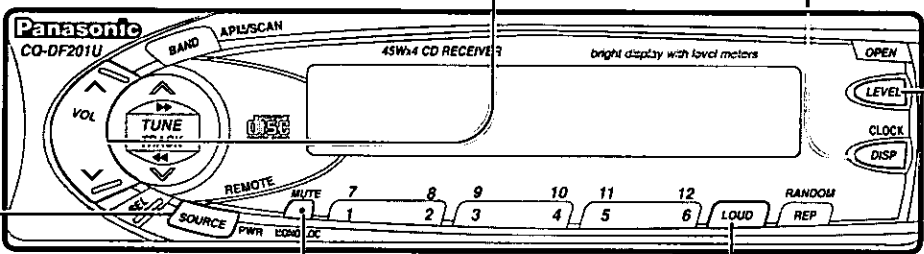

## Mute

Press **[•]** (MUTE) to mute the sound completely.

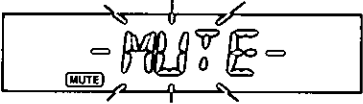

Press **[•]** (MUTE) again to cancel.

## Loudness

Press **[LOUD]** to enhance bass and treble tones at low or medium volume.



Press **[LOUD]** again to cancel.

## Level Meter

When the power is on, the level of sound sources, such as radio and CD, is displayed.  
 Press **[LEVEL]** to change the level meter display.

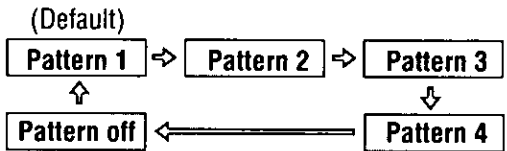

**Anti-volume-blast circuit:**  
 When the power is switched off and on again, the volume slowly rises to the previous level.  
 The anti-volume-blast circuit will not work when the volume level is set lower than position 20 on the display.



## Audio Mode (Bass/Treble/Balance/Fader)

① Press [SEL] to select the audio mode.

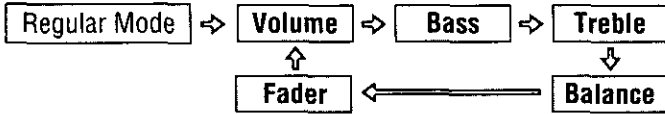

### Note:

- If no operation takes place for more than 5 seconds in audio mode (2 seconds in volume mode), the display return to the regular mode.

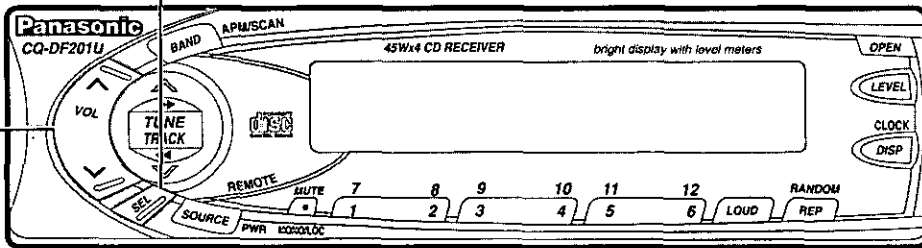

② Press [ $\wedge$  VOL] or [ $\vee$  VOL] to change each level.

### Bass mode:

BASS + 3dB

Adjustable range: -12 dB to +12 dB

### Treble mode:

TRE - 3dB

Adjustable range: -12 dB to +12 dB

### Balance mode:

R (right speaker) or L (left speaker)

BAL L 2 BAL CNT

Adjustable range: 1 to 15 Balance center

### Fader mode:

F (front speaker) or R (rear speaker)

FAD F 3 FAD CNT

Adjustable range: 1 to 15 Fader center

# Radio Basics

## 1 Mode Selection

Press [SOURCE] to change to the radio mode.

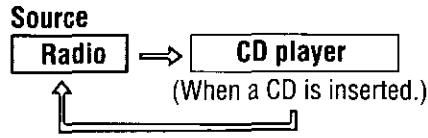

## 2 Band

Press [BAND] to change the band.

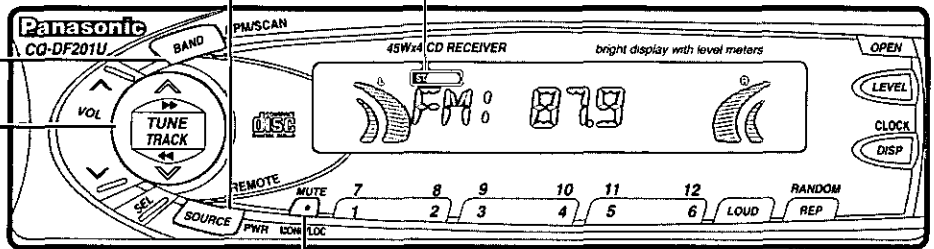
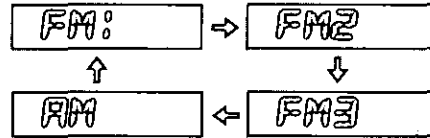

## 3 Manual Tuning

[^ TUNE]: Higher frequency  
[v TUNE]: Lower frequency

## Seek Tuning

Press and hold ...  
[^ TUNE]: Higher frequency  
[v TUNE]: Lower frequency  
Tuning will automatically stop when the signals of the next broadcast station are received.

## 4 Mono/Local Selection

**MONO:** Noise is significantly decreased when weak signals are received from an FM broadcast station.

**LOCAL:** Only strong signals of stations are searched in seek tuning, while at the LOCAL OFF setting, relatively weak signals are also searched.

**FM broadcasts:**  
Press and hold [•] (MONO/LOC) to change the mode. Release when at the desired point.

**AM broadcasts:**  
Press and hold [•] (MONO/LOC) to switch LOCAL mode on and off.

### FM broadcast:

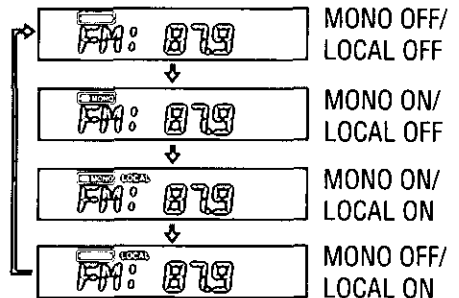

### AM broadcast:

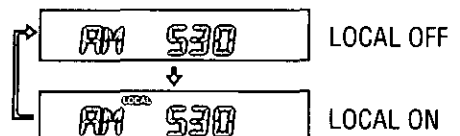

## Preset Station Setting

Up to 6 stations each can be saved in the FM1, FM2, FM3 and AM preset station memories.

### Caution:

- To ensure safety, never attempt to preset stations while you are driving.

### ① Band

Press **[BAND]** to select a desired band.  
(⇒ page 12)

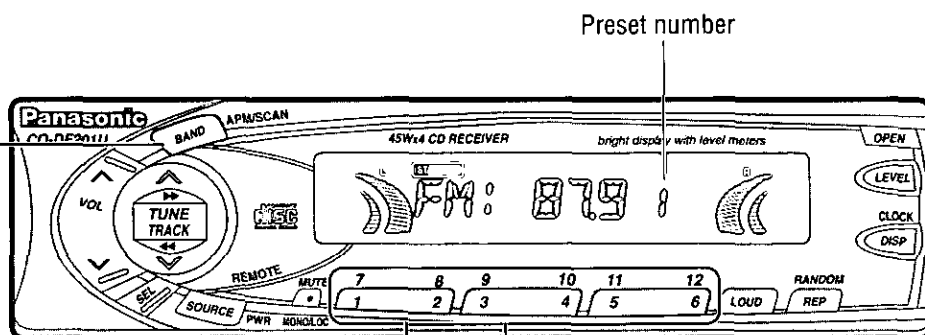

### ② Auto Station Preset

Press and hold **[BAND]** (APM) for more than 2 seconds (auto preset memory).

- The 6 strongest available stations will be automatically saved in the memory under preset buttons **[1]** to **[6]**.
- Once set, the preset stations are sequentially scanned for 5 seconds each.

#### Note:

- The stations manually preset on the selected band will be deleted.

### ③ Tuning in a Preset Station

Press the corresponding preset button **[1]** to **[6]** to tune in a preset station.

#### Note:

- You can change the memory presetting by repeating the above procedure.

## Manual Station Preset

- ① Use manual or seek tuning to find a station. (⇒ page 12)
- ② Press and hold one of the preset buttons **[1]** to **[6]** until the display blinks once.

# CD Player Basics

Lights when the disc is loaded.

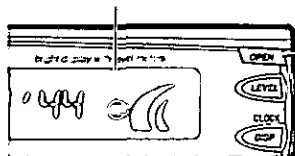

## Disc Insert and Playback

- 1 **Open the front panel**  
Press [OPEN] to open the front panel.

- 2 **Disc insert**  
Close the front panel manually.  
Playback will start automatically.

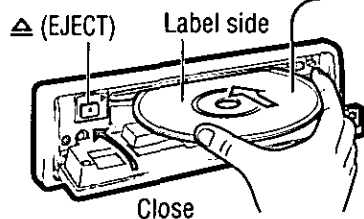

## Stop and Disc Eject

Press [▲] (EJECT) to stop CD play and eject the disc.

**When CD is in the player**  
Press [SOURCE] to change to CD play mode.

## Listening to a CD

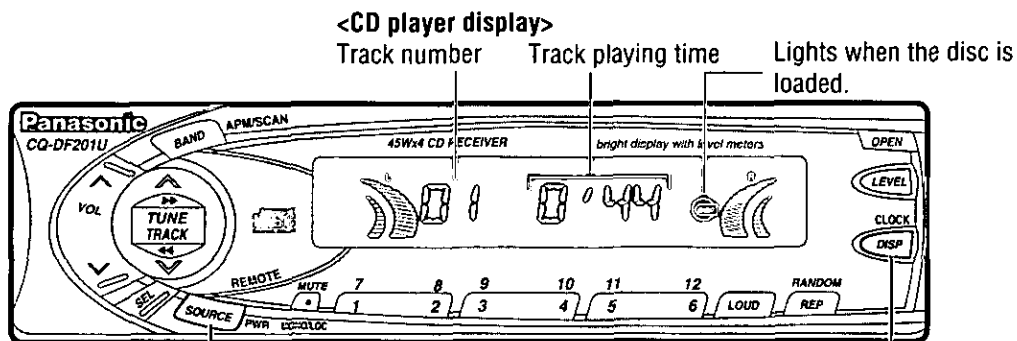

## Mode Selection

Press [SOURCE] to change to the CD play mode.

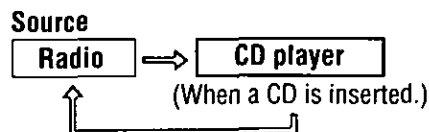

## Display Change

Press [DISP] to switch to the clock display.

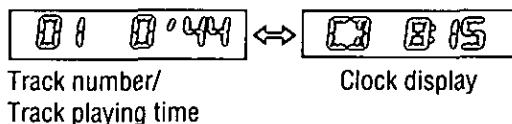

**Cautions:**

- Only 12 cm CD is available for this unit.
- This unit is not designed for any 8 cm CD.
- If you insert an 8 cm CD and can not eject it, turn ACC of your car off once and turn it on again, then press [△] (EJECT).

**Track Selection**

- [▶▶TRACK]: Advance to the next track.
- [◀◀TRACK]: Back to beginning of the current track.
- Back to previous track. (Press twice.)

**Track Search**

- Press and hold ...
- [▶▶TRACK]: Fast forward
  - [◀◀TRACK]: Fast backward
- Release to resume the regular CD play.

**Direct Track Selection**

- Press a track number button from [1] to [6].  
The corresponding track starts playing.
- Press and hold a track number button from [7] to [12] ([1] to [6]) for more than 1 second.  
The corresponding track starts playing.

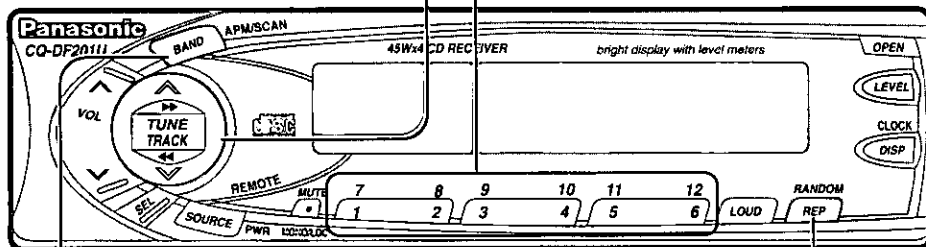

Scan play

Random play  
Repeat play

<p><b>Track random play</b></p>	<ul style="list-style-type: none"> <li>• Press and hold [REP] (RANDOM) for more than 2 seconds. All the tracks are played in random order.</li> <li>• Press and hold [REP] (RANDOM) again to cancel.</li> </ul>	
<p><b>Track scan play</b></p>	<ul style="list-style-type: none"> <li>• Press [BAND] (SCAN).</li> <li>The first 10 seconds of each track on the disc are played in sequence.</li> <li>• Press [BAND] (SCAN) again to cancel.</li> </ul>	
<p><b>Track repeat play</b></p>	<ul style="list-style-type: none"> <li>• Press [REP].</li> <li>The current track is repeated.</li> <li>• Press [REP] again to cancel.</li> </ul>	

# Clock Basics

The 12-hour system is used for the clock.

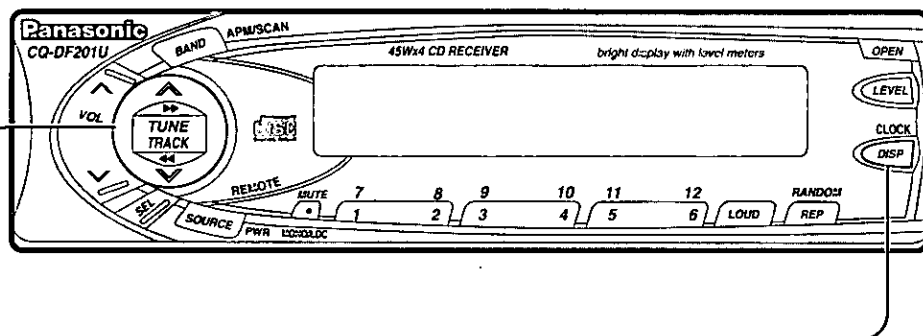

## Initial Time

① Press [DISP] (CLOCK).

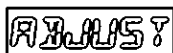

### Hours

② Press and hold [DISP] (CLOCK).

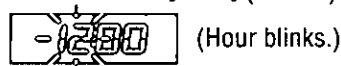

③ Press [∨ TUNE] or [∧ TUNE].



### Minutes

④ Press [DISP] (CLOCK).

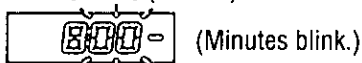

⑤ Press [∨ TUNE] or [∧ TUNE].

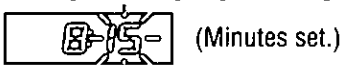

⑥ Press [DISP] (CLOCK).

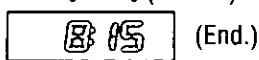

### Note:

• Press and hold [∨ TUNE] or [∧ TUNE] to change numbers rapidly.

## Clock Display

Press [DISP] (CLOCK) to switch to the clock display.

### In tuner mode:

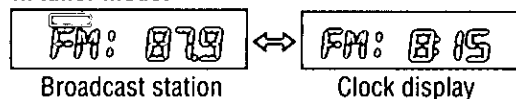

### In CD player mode:

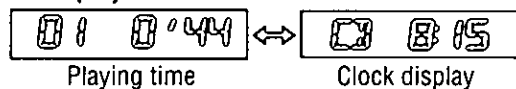

### When the power is off:

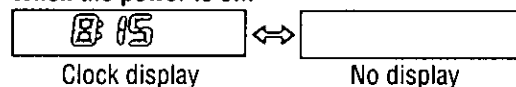

### Note:

• The [DISP] (CLOCK) button will not work while the CD player is set to the scan play mode. Cancel the scan play mode before pressing [DISP] (CLOCK).

## Time Reset

Press and hold [DISP] (CLOCK) for more than 2 seconds to activate the time setting mode to reset the time.

Then, repeat steps ③ to ⑥.



# Remote Control Unit Preparation

## Battery Installation

- ① Remove the battery holder.  
Pull the holder by the position B while pushing position A in the direction indicated by the arrow.
- ② Install the battery on the battery holder.  
Set a new battery properly with its (+) side facing up as shown in the figure.
- ③ Insert the battery holder.  
Push in the battery holder back into its original position.

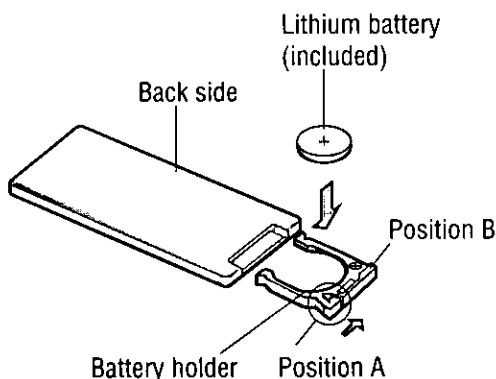

## Battery Notes

Remove and dispose of an old battery immediately.

Battery Information:

- Battery type: Panasonic lithium battery (CR2025) (included)
- Battery life: Approximately 6 months with normal use (at room temperature)

### Caution:

- Improper use of batteries may cause overheating, an explosion or ignition, resulting in injury or a fire. Battery leakage may damage the unit.

- Do not disassemble or short the battery. Do not throw a battery into a fire.
- Keep batteries away from children to avoid the risk of accidents.
- Be careful to the local disposal rules when you dispose of batteries.

## Main Controls

Buttons of the remote control function in the same way as the controls on the main unit of the reference page.

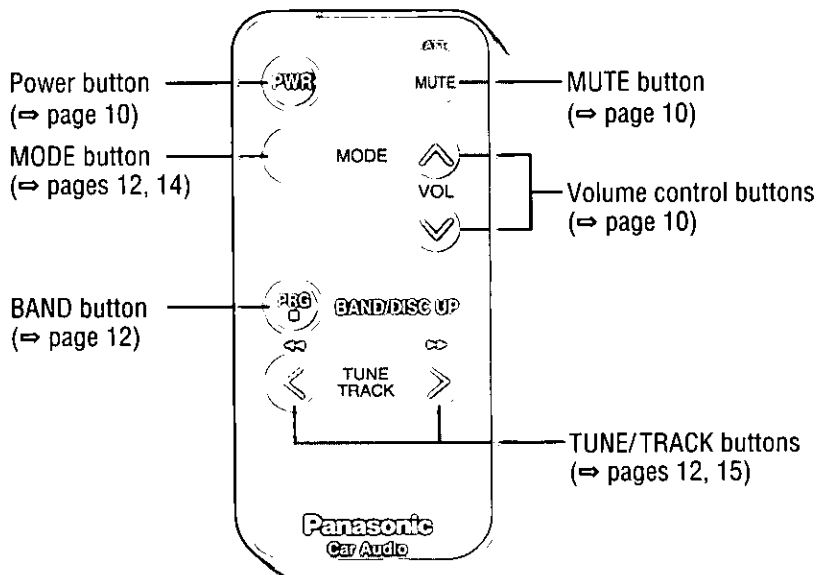

# Installation Guide



**This installation information is designed for experienced installers and is not intended for non-technical individuals. It does not contain warnings or cautions of potential dangers involved in attempting to install this product.**

**Any attempt to install this product in a motor car by anyone other than qualified installer could cause damage to the electrical system and could result in serious personal injury or death.**

## Installation Hardware

No.	Item	Diagram	Q'ty
①	Mounting collar		1
②	Hex. nut (5 mmφ)		1
③	Rear support strap		1
④	Tapping screw (5 mmφ × 16 mm)		1
⑤	Mounting bolt (5 mmφ)		1
⑥	Power connector		1
⑦	Removable face plate case		1
⑧	Trim plate		1

## Overview

This product should be installed by a professional. However, if you plan to install this product yourself, your first step is to decide where to install it. The instructions in these pages will guide you through the remaining steps:

**(Please refer to the "WARNING" statement above.)**

- Identify and label the car wires.
- Connect the car wires to the wires of the power connector.
- Install the unit in the dashboard.
- Check the operation of the unit.

If you encounter problems, please consult your nearest professional installer.

**Caution:** This unit operates with a 12 volt DC negative ground auto battery system only. Do not attempt to use it in any other system. Doing so could cause serious damage.

Before you begin installation, look for the items which are packed with your unit.

- **Warranty Card**...Fill this out promptly.
- **Panasonic Servicenter for Service Directory**...Keep for future reference in case the product needs servicing.
- **Installation Hardware**...Needed for in-dash installation.

## Required Tools

You'll need a screwdriver, a 1.5 volt AA battery, and the following:

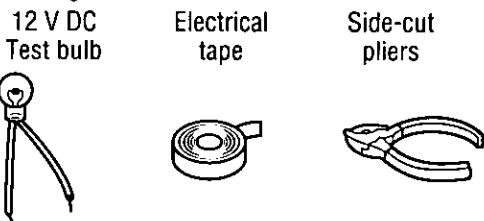

## Dashboard Specifications

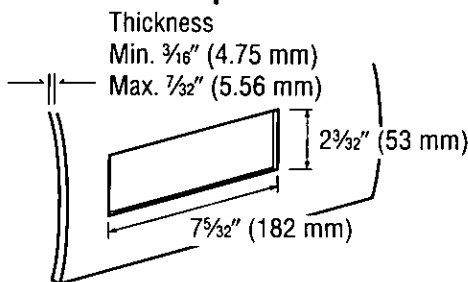

## ☐ Identify All Leads

The first step in installation is to identify all the car wires you'll use when hooking up your sound system.

As you identify each wire, we suggest that you label it using masking tape and a permanent marker. This will help avoid confusion when making connections later.

**Note:** Do not connect the power connector to the stereo unit until you have made all connections. If there are no plastic caps on the stereo hooking wires, insulate all exposed leads with electrical tape until you are ready to use them. Identify the leads in the following order.

### Power Lead

If your car has a radio or is pre-wired for one: Cut the connector wires one at a time from the plug (leaving the leads as long as possible) so that you can work with individual leads.

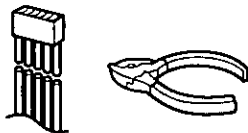

Turn the ignition on to the accessory position, and ground one lead of the test bulb to the chassis.

Touch the other lead of the test bulb to each of the exposed wires from the cut radio connector plug. Touch one wire at a time until you find the outlet that causes the test bulb to light.

Now turn the ignition off and then on. If the bulb also turns off and on, that outlet is the car power lead.

If your car is not wired for an audio unit: Go to the fuse block and find the fuse port for radio (RADIO), accessory (ACC), or ignition (IGN).

### Battery Lead

If your stereo unit has a yellow lead, you will need to locate the car's battery lead. Otherwise you may ignore this procedure. (The yellow battery lead provides continuous power to maintain a clock, memory storage, or other function.)

If your car has a radio or is pre-wired for one: With the ignition and headlights off, identify the car battery lead by grounding one lead of the test bulb to the chassis and checking the remaining exposed wires from the cut radio connector plug.

If your car is not wired for an audio unit: Go to the fuse block and find the fuse port for the battery, usually marked BAT.

### Speakers

Identify the car speaker leads. There are two leads for each speaker which are usually color coded. A handy way to identify the speaker leads and the speaker they are connected with is to test the leads using a 1.5 volt AA battery as follows.

Hold one lead against one pole of the battery and stroke the other lead across the other pole. You will hear a scraping sound in one of the speakers if you are holding a speaker lead.

If not, keep testing different lead combinations until you have located all the speaker leads. When you label them, include the speaker location for each.

### Antenna Motor

If your car is equipped with an automatic power antenna, identify the car motor antenna lead by connecting one bulb tester lead to the car battery lead and touching the remaining exposed wires from the cut radio connector plug one at a time. You will hear the antenna motor activate when you touch the correct wire.

### Antenna

The antenna lead is a thick, black wire with a metal plug at the end.

## ☐ Connect All Leads

Now that you have identified all the wires in the car, you are ready to begin connecting them to the stereo unit wires. The wiring diagram (⇒ page 24) shows the proper connections and color coding of the leads.

We strongly recommend that you test the unit before making a final installation.

You can set the unit on the floor and make temporary connections to test the unit. Use electrical tape to cover all exposed wires.

**Important:** Connect the red power lead last, after you have made and insulated all other connections.

### Ground

Connect the black ground lead of the power connector to the metal car chassis.

# Installation Guide (Continued)

## Speakers

Connect the speaker wires. See the connection diagram (⇒ page 24) for the proper hookups. Follow the diagram carefully to avoid damaging the speakers and the stereo unit.

The speakers used must be able to handle more than 45 watts of audio power. If using an optional audio amplifier, the speakers should be able to handle the maximum amplifier output power. Speakers with low input ratings can be damaged. Speaker impedance should measure 4–8 ohms, which is typically marked on most speakers. Lower or higher impedance speakers will affect output and can cause both speaker and stereo unit damage.

## Motor Antenna

Connect the car motor antenna lead to the dark blue motor antenna relay control lead.

## Battery

Connect the yellow battery lead to the correct radio wire or to the battery fuse port on the fuse block.

## Antenna

Connect the antenna by plugging the antenna lead into the antenna receptacle.

## Equipment

Connect any optional equipment such as an amplifier, according to the instructions furnished with the equipment. Leave about 12 inches (30 cm) of distance between the speaker leads/amplifier unit and the antenna/antenna extension cord. Read the operating and installation instructions of any equipment you will connect to this unit.

## Power

Connect the red power lead to the correct car radio wire or to the appropriate fuse port on the fuse block.

If the stereo unit functions properly with all these connections made, disconnect the wires and proceed to the final installation.

## Final Installation

### Lead Connections

Connect all wires, making sure that each connection is insulated and secure. Bundle all loose wires and fasten them with tape so they will not fall down later. Now insert the stereo unit into the mounting collar.

Congratulations! After making a few final checks, you're ready to enjoy your new auto stereo system.

## Final Checks

1. Make sure that all wires are properly connected and insulated.
2. Make sure that the stereo unit is securely held in the mounting collar.
3. Turn on the ignition to check the unit for proper operation.

If you have difficulties, consult your nearest authorized professional installer for assistance.

## Preparation

- We strongly recommend that you wear gloves for installation work to protect yourself from injuries.
- When bending the mounting tabs of the mounting collar with a screwdriver, be careful not to injure your hands and fingers.

- Disconnect the cable from the negative ⊖ battery terminal (see cautions below).
- Unit should be installed in a horizontal position with the front end up at a convenient angle, but not more than 30°.

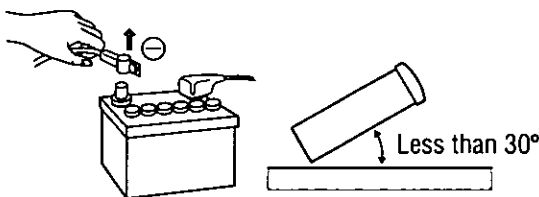

### Caution:

- Do not disconnect the battery terminals of a car with a trip or navigational computer since all user settings stored in memory will be lost. Instead take extra care with installing the unit to prevent shorts.

## Dashboard Installation

### Installation Opening

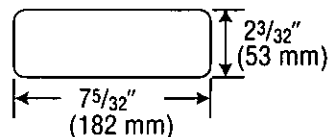

This unit can be installed in any dashboard having an opening as shown above. The dashboard should be  $\frac{3}{16}$ " (4.75mm)– $\frac{7}{32}$ " (5.56 mm) thick in order to be able to support the unit.

## □ Installation Procedures

First complete the electrical connections, and then check them for correctness. (⇒ page 24)

① Insert mounting collar ① into the dashboard, and bend the mounting tabs out with a screwdriver.

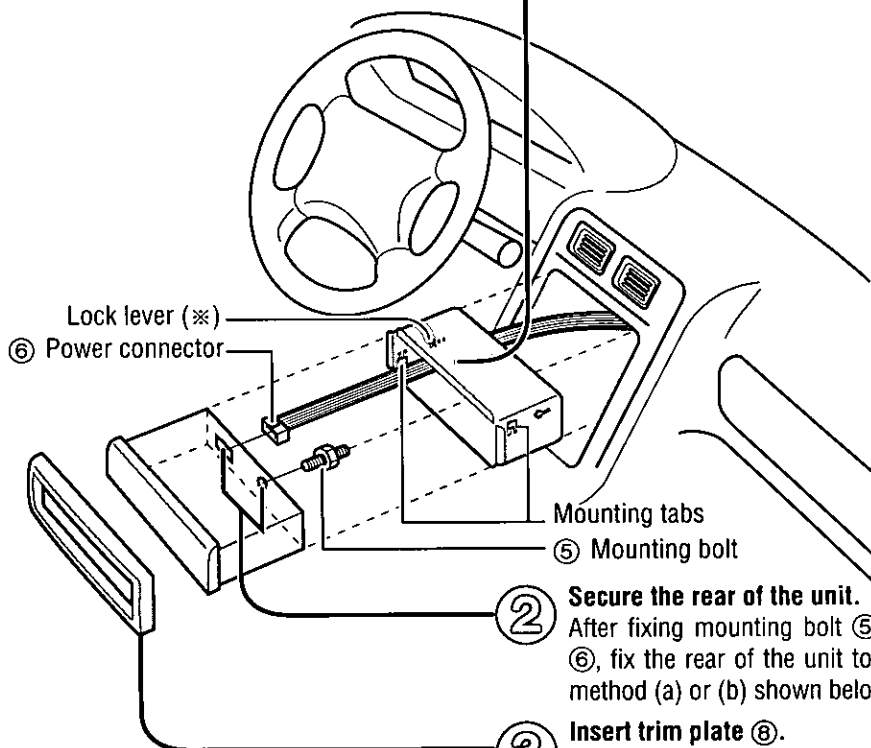

② Secure the rear of the unit.  
 After fixing mounting bolt ⑤ and power connector ⑥, fix the rear of the unit to the car body by either method (a) or (b) shown below.

③ Insert trim plate ⑧.

④ After installation, reconnect the negative  $\ominus$  battery terminal.

Make sure that the lock lever (※) is flush with the mounting collar ① (not projecting outward).

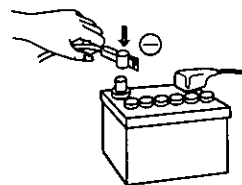
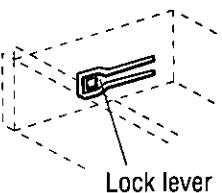

### (a) Using the rear support strap ③

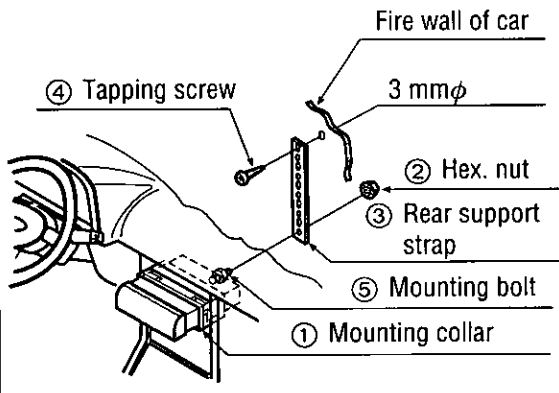

### (b) Using the rubber cushion (option)

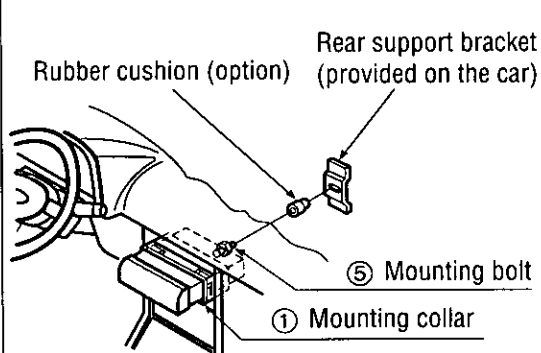

# Installation Guide (Continued)

## Remove the Unit

Switch off the power of the unit.

- ① Remove the removable face plate.  
 ① Press [OPEN]. The removable face plate will be opened.

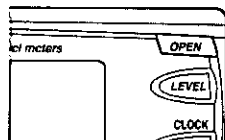

- ② Push the face plate to either the right or left, then pull it out toward you.

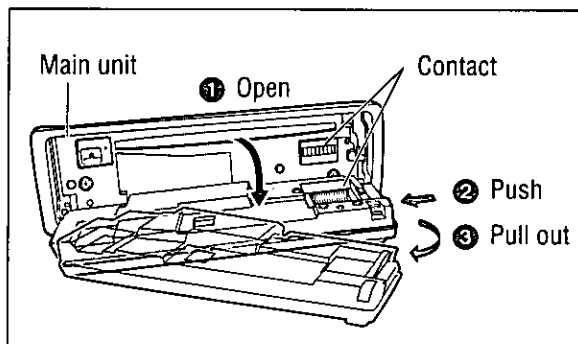

- ② Remove the trim plate ⑧ with a screwdriver.

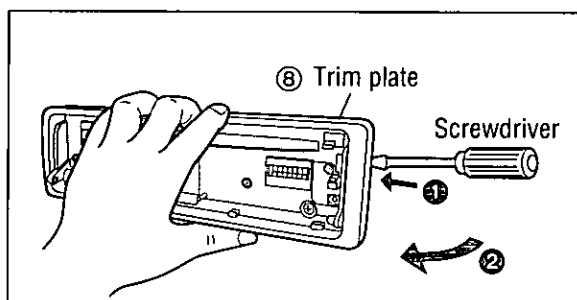

- ③ Pull out the unit while pushing down the lock lever with a screwdriver.

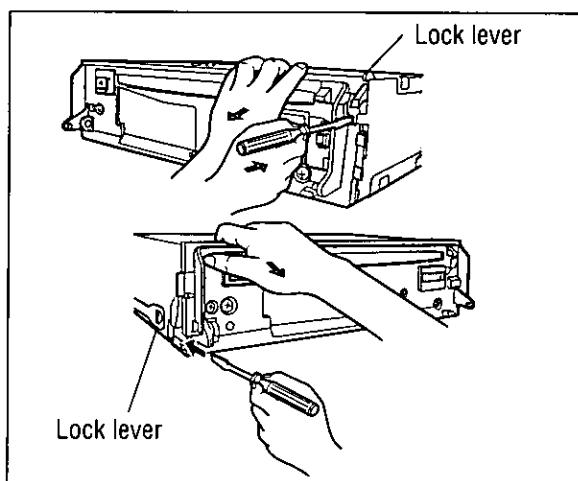

- ④ Remove the unit pulling with both hands.

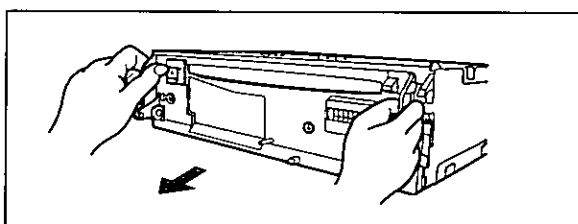

# Anti-Theft System

This unit is equipped with a removable face plate. Removing this face plate makes the radio totally inoperable. The security indicator will blink.

## Place the Removable Face Plate into Case

- ① Switch off the power of the unit.
- ② Remove the removable face plate. (⇒ page 22)
- ③ Gently press the button of the case and open the cover. Place the face plate into the case and take it with you when you leave the car.

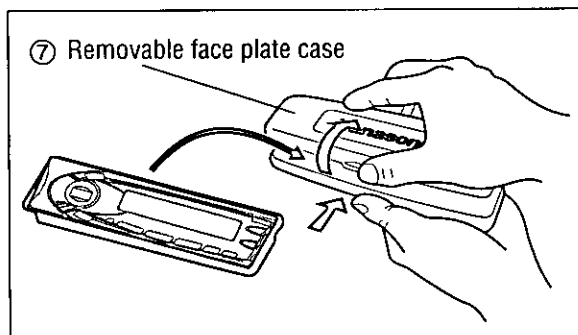

## Install Removable Face Plate

- ① Fit the face plate with its right or left hole on one of the pins provided on the main unit.
- ② Fit the other hold on the other pin applying slight pressure.
- ③ Move the face plate up and down a few times to make sure it is secure. Then close the front panel and press down the right side of the face plate until it clicks into plate.

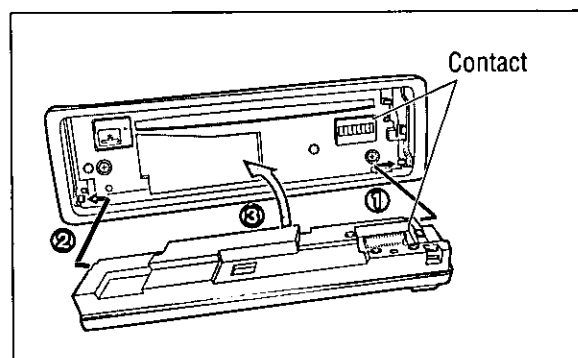

## Security Indicator

The security indicator blinks when the removable face plate is removed from the unit.

Press and hold [SEL] to turn the security indicator on or off. ("LED ON" or "LED OFF")

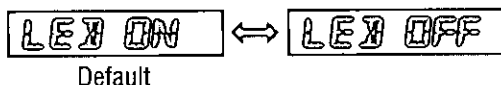

Display	Security indicator
LED ON	Blinks
LED OFF	OFF

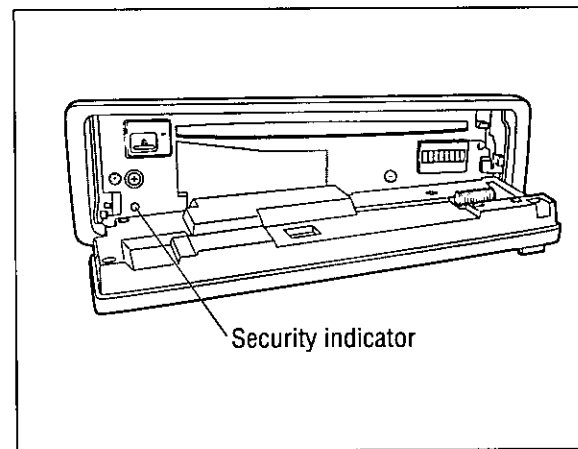

### Cautions:

- This face plate is not water-proof. Do not expose it to water or excessive moisture.
- Do not remove the face plate while driving your car.
- Do not place the face plate on the dashboard or nearby areas where the temperature rises to high level.
- Do not touch the contacts on the face plate or on the main unit, since this may result in poor electrical contacts.
- If dirt or other foreign substances get on the contacts, wipe them off with a clean and dry cloth.
- Do not apply a strong downward force onto the face plate and do not put anything on it while it is open, or it might be damaged.

# Electrical Connections

### Cautions:

- This product is designed to operate of a 12 volt, negative ground battery system.
- To prevent damage to the unit, be sure to follow the connection diagram below.
- Remove approx. 1/4" (5 mm) of protective covering from the ends of the leads before connecting.
- Do not insert the power connector into the unit until the wiring is completed.
- Be sure to insulate any exposed wires from a possible short-circuit from the car chassis. Bundle all cables and keep cable terminals free from touching any metal parts.
- Remember, if your car has a drive computer or a navigation computer, the data of its memory may be erased when the battery terminals are disconnected.

### Supplied hardware

No.	Item	Q'ty
⑥	Power connector	1

### □ Wiring Diagram

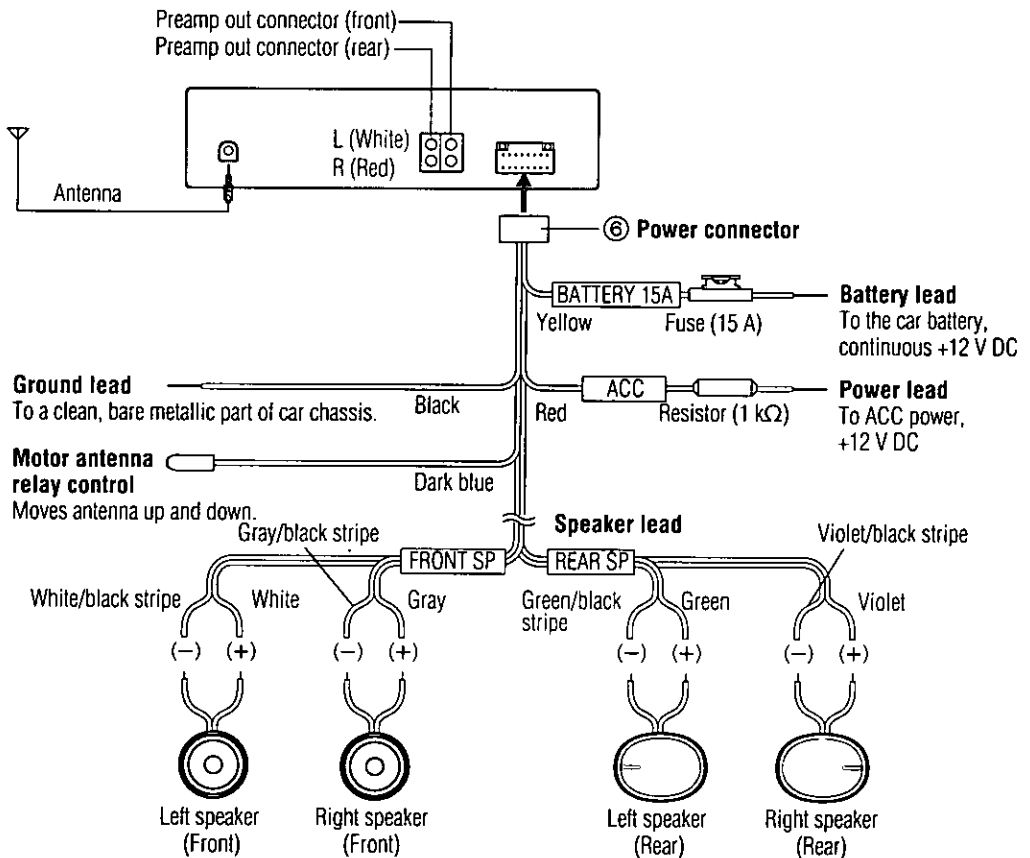



# Troubleshooting

## Preliminary Steps

Check and take steps as described in the tables below.

## If You Suspect Something Wrong

Immediately switch power off.

Disconnect the power connector and check that there is neither smoke nor heat from the unit before asking for repairs. Never try to repair the unit yourself because it is dangerous to do so.

### Cautions:

- Do not use the unit if it malfunctions or is something wrong.
- Do not use the unit in abnormal condition, for example, without sound, or with smoke or foul smell, can cause ignition or electric shock. Immediately stop using it and call the store where you purchased it.

## Troubleshooting Tips

### Common

Trouble	Cause/Step
No power.	Car's engine switch is not on. ⇒ Turn your car's ignition switch to ACC or ON.
	Cables are not correctly connected. ⇒ Connect cables correctly.
	Battery cable is not correctly connected. ⇒ Connect the battery cable to the terminal that is always live.
	Accessory cable is not correctly connected. ⇒ Connect the accessory cable to your car's ACC source.
	Grounding wire is not correctly connected. ⇒ Connect the grounding wire to a metal part of the car.
	Fuse is burnt. ⇒ Call the store where you purchased the unit, or your nearest service station (see the attached sheet) and ask for fuse replacement.
No sound.	Mute is set to ON. ⇒ Set it to OFF.
	Cables are not correctly connected. ⇒ Connect cables correctly.
	Condensation (dew) ⇒ Wait for a while before use.

### Radio

Trouble	Cause/Step
Much noise in FM stereo and monaural broadcasts.	Station is too far, or signals are too weak. ⇒ Select other stations of higher signal level.
Preset station is reset.	Battery cable is not correctly connected. ⇒ Connect the battery cable to the terminal that is always live.

# Troubleshooting (Continued)

## □ CD

Trouble	Cause/Step
CD is inside but no sound.	CD is upside down. ⇒ Place CD in the correct direction, and the label side up.
	CD is dirty. ⇒ Clean CD, referring to the section on "Notes on CD".
CD sound skips, tone quality is low.	CD is dirty. ⇒ Clean CD, referring to the section on "Notes on CD".
Sound skips due to vibration.	Mounting angle is over 30°. ⇒ Adjust mounting angle to less than 30°.
	Instable mounting. ⇒ Mount the unit securely with the mounting parts, referring to the section on installation.
CD is not ejected.	<ul style="list-style-type: none"> <li>○ CD is defective.</li> <li>○ Mechanical trouble.</li> </ul> ⇒ Press [OPEN] to open the panel and press [▲] (EJECT). If normal operation is not restored yet, call the store where you purchased the unit or the nearest service station to ask for repairs.

## □ Sound Setting

Trouble	Cause/Step
No sound from left, right, front or rear speakers.	Left and right balance, or front and rear balance is off on one side. ⇒ Adjust balance/fader mode as appropriate.
	Cables are not correctly connected. ⇒ Connect the cables correctly.
Left and right sounds are reversed in stereo listening.	The right speaker wire is connected to the left speaker and the left speaker wire to the right speaker. ⇒ Connect the speaker wires to the correct ones.

## ❑ Remote Control

Trouble	Cause/Step
Buttons are invalid for operation.	Battery polarities (+) (-) are reversed. ⇒ <b>Insert the batteries correctly.</b>
	Wrong batteries. ⇒ <b>Check the batteries.</b>
	Batteries have run down. ⇒ <b>Replace the batteries.</b>
	Remote control is in the wrong direction. ⇒ <b>Direct the remote control at sensor (REMOTE) on the panel.</b>

## Error Display Messages

### ❑ CD

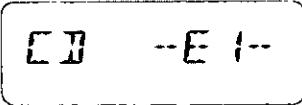
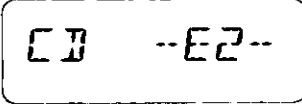
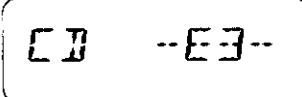
Display	Cause/Step
	Disc is dirty, or is upside down. ⇒ <b>Press [OPEN] to open the front panel, and then press [▲] (EJECT) to eject the disc.</b>
	Disc has scars. ⇒ <b>Press [OPEN] to open the front panel, and then press [▲] (EJECT) to eject the disc.</b>
	No operation by some cause. ⇒ <b>Turn off the car engine (ACC off) and remove the fuse from the battery lead (yellow) for 1 minute. Then reinstall the fuse.</b>

## Maintenance

Your product is designed and manufactured to ensure a minimum of maintenance. Use a soft cloth for routine exterior cleaning. Never use benzine, thinner or other solvents.

## Product Servicing

If the suggestions in the charts do not solve the problem, we recommend that you take it to your nearest authorized Panasonic Servicenter. The product should be serviced only by a qualified technician.

## Replace the Fuse

Use fuses of the same specified rating (15 amps). Using different substitutes or fuses with higher ratings, or connecting the product directly without a fuse, could cause fire or damage to the stereo unit.

**If the replacement fuse fails, contact your nearest Panasonic Servicenter for service.**

# Maintenance

## Care of the Unit

### ☐ Cleaning this Unit

Use a dry, soft cloth to wipe.

### ☐ Caution on Cleaning

Never use solvents such as benzene, thinner as they may mar the surface of the unit.

## Notes on CD

**ONLY USE DISCS CARRYING THE LABEL.**

### How to hold the CD

- Do not touch the underside of the disc.
- Do not make scratches on the discs.
- Do not bend disc.
- When not in use, keep CD in the case.

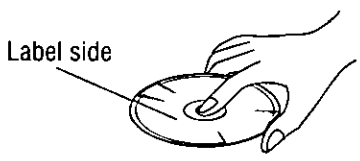

### Do not use irregular shaped CDs.

### Do not leave discs on the following places:

- Direct sunlight
- Near car heaters
- Dirty, dusty and damp areas
- Seats and dashboards

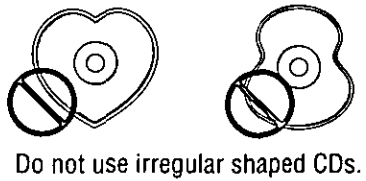

### Disc cleaning

Use a dry, soft cloth to wipe from the center outward.

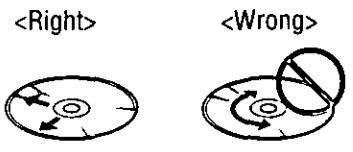

### Caution on new discs

A new disc may have rough edges on its inner and outer perimeter. These may cause malfunction. Remove the rough edges using a pencil, etc.

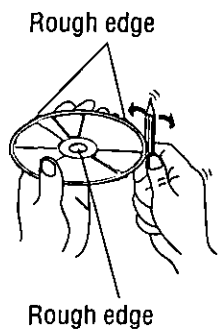

# Specifications

## General

Power supply:	12 V DC (11 V–16 V), test voltage 14.4 V, negative ground
Current consumption:	Less than 2.2 A (CD play mode; 0.5 W×4 channels)
Maximum power output:	45 W×4 channels at 400 Hz, Volume control maximum
Tone adjustment range:	
Bass:	±12 dB at 100 Hz
Treble:	±12 dB at 10 kHz
Suitable speaker impedance:	4–8 Ω
Pre-Amp output voltage:	2.0 V (CD play mode; 1 kHz, 0 dB)
Output impedance:	200 Ω
Dimensions (W×H×D):	7"×1 <sup>5</sup> / <sub>16</sub> "×5 <sup>7</sup> / <sub>8</sub> " (178×50×150 mm)
Weight:	3 lbs. 1 oz (1.4 kg)

## FM Stereo Radio

Frequency range:	87.9 MHz–107.9 MHz
Usable sensitivity:	11.0 dBf. (1.25 μV, 75 Ω)
50 dB quieting sensitivity:	15.2 dBf. (1.6 μV, 75 Ω)
Frequency response:	30 Hz–15 kHz (±3 dB)
Alternate channel selectivity:	75 dB
Stereo separation:	42 dB (1 kHz)
Image response ratio:	75 dB
IF response ratio:	100 dB
Signal/noise ratio:	70 dB

## AM Radio

Frequency range:	530 kHz–1710 kHz
Usable sensitivity:	28 dB/μV (25 μV, S/N 20 dB)

## CD Player

Sampling frequency:	32 times oversampling
DA converter:	MASH • 1 bit/4 DAC system
Error correction system:	Panasonic super decoding algorithm
Pick-up type:	Astigma 3-beam
Light source:	Semiconductor laser
Wave length:	780 nm
Frequency response:	20 Hz–20 kHz (±1 dB)
Signal/noise ratio:	96 dB
Total harmonic distortion:	0.01 % (1 kHz)
Wow and flutter:	Below measurable limits
Channel separation:	75 dB

Above specifications comply with EIA standards.

### Note:

- Specifications and the design are subject to modification without notice due to improvements in technology.

# Commandes d'alimentation et de son

## Alimentation

Tournez la clé dans le démarreur jusqu'à ce que le témoin de l'accessoire s'allume.

Mise sous tension: Appuyez sur [SOURCE] (PWR).

Mise hors tension: Appuyez de nouveau sur [SOURCE] (PWR) et maintenez enfoncé.



### Remarque:

- Lorsque l'appareil est mis sous tension pour la première fois, un message de démonstration apparaît sur l'affichage.

Pour annuler l'affichage, appuyez sur [DISP].

## Volume

[^ VOL]: Haut

[v VOL]: Bas

Appuyez et maintenez enfoncé pour un ajustement rapide.

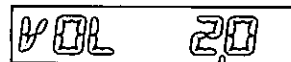

Niveau de volume (0 à 40)

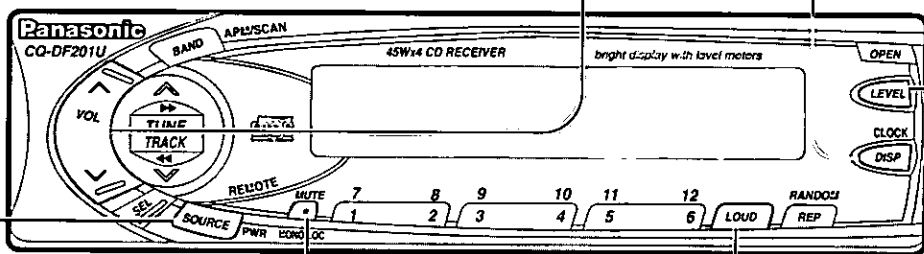

## Coupage du son

Appuyez sur [•] (MUTE) pour couper le son complètement.

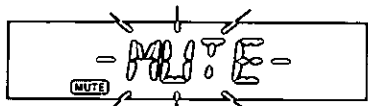

Appuyez de nouveau sur [•] (MUTE) pour annuler.

## Compensateur physiologique

Appuyez sur [LOUD] pour améliorer les tonalités graves et aiguës à volume bas ou moyen.

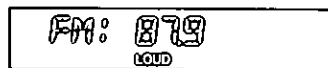

Appuyez de nouveau sur [LOUD] pour annuler.

## Décibelmètre

Lorsque l'appareil est sous tension, le niveau des sources sonores, telles que la radio et le CD, s'affiche.

Appuyez sur [LEVEL] pour changer l'affichage du décibelmètre.

(Valeur par défaut)

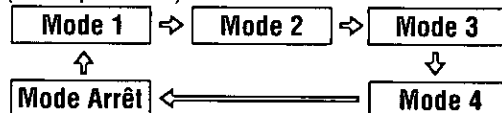

### Circuit de protection plein volume:

Lorsque l'appareil est mis hors tension et de nouveau sous tension, le volume s'élève lentement jusqu'au niveau précédent.

Le circuit de protection plein volume ne fonctionne pas lorsque le niveau de volume est réglé sur une position inférieure à 20 sur l'affichage.

## Mode audio (Graves/Aigus/Balance/Équilibre)

- 1 Appuyez sur [SEL] pour sélectionner le mode audio.

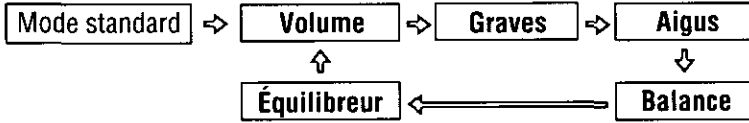

### Remarque:

- Si aucune opération n'est effectuée pendant plus de 5 secondes en mode audio (2 secondes en mode volume), l'affichage retourne en mode standard.

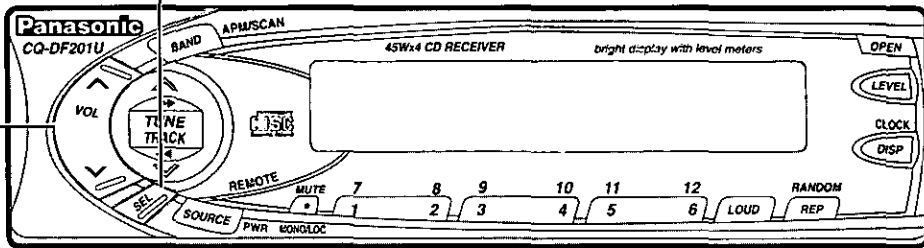

- 2 Appuyez sur [^ VOL] ou [v VOL] pour changer chaque niveau.

### Mode de graves:

BASS + 3dB

Gamme de réglage: -12 dB à +12 dB

### Mode d'aigus:

TRE - 3dB

Gamme de réglage: -12 dB à +12 dB

### Mode de balance:

R (haut-parleur droit) ou L (haut-parleur gauche)

BAL L 2 BAL ENT

Gamme de réglage: 1 à 15 Centre de balance

### Mode d'équilibre:

F (haut-parleur avant) ou R (haut-parleur arrière)

FAB F 3 FAB ENT

Gamme de réglage: 1 à 15 Centre d'équilibre

# Fonctionnement de base de la radio

## ① Sélection de mode

Appuyez sur [SOURCE] pour passer au mode radio.

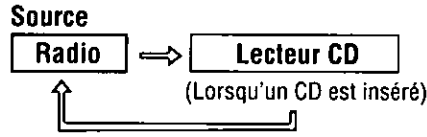

## ② Bande

Appuyez sur [BAND] pour changer de bande.

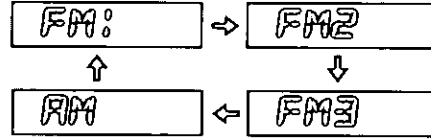

Indicateur FM stéréo

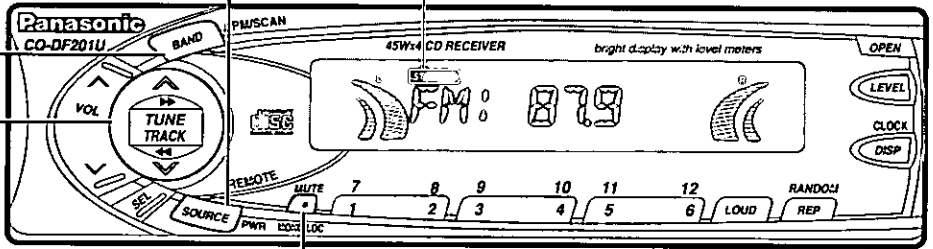

## ③ Syntonisation manuelle

[^ TUNE]: Fréquence plus élevée  
[v TUNE]: Fréquence plus basse

### Syntonisation par recherche

Appuyez et maintenez enfoncé ...  
[^ TUNE]: Fréquence plus élevée  
[v TUNE]: Fréquence plus basse  
La syntonisation s'arrêtera automatiquement lorsque les signaux de la station émettrice suivante seront captés.

## ④ Sélection Mono/Local

**MONO:** Le bruit est considérablement réduit lorsque des signaux faibles sont captés d'une station émettrice FM.

**LOCAL:** Seuls les signaux forts des stations sont recherchés en syntonisation par recherche, tandis qu'avec le réglage LOCAL OFF (désactivé), les signaux relativement faibles sont également recherchés.

### Diffusions FM:

Appuyez sur [•] (MONO/LOC) et maintenez enfoncé pour changer de mode.

Relâchez au point désiré.

### Diffusions AM:

Appuyez sur [•] (MONO/LOC) et maintenez enfoncé pour activer et désactiver le mode LOCAL.

### Diffusion FM:

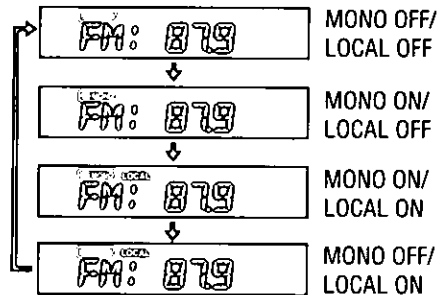

### Diffusion AM:

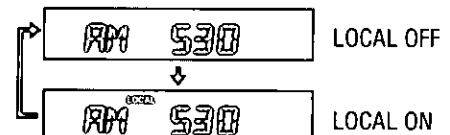

FONCTIONNEMENT



## Réglage de station mémorisée

Jusqu'à 6 stations peuvent être sauvegardées dans chacune des mémoires de station mémorisée FM1, FM2, FM3 et AM.

### Précaution:

- Pour des raisons de sécurité, n'essayez jamais de mémoriser des stations tout en conduisant.

### 1 Bande

Appuyez sur [BAND] pour sélectionner la bande désirée.  
(⇒ page 32)

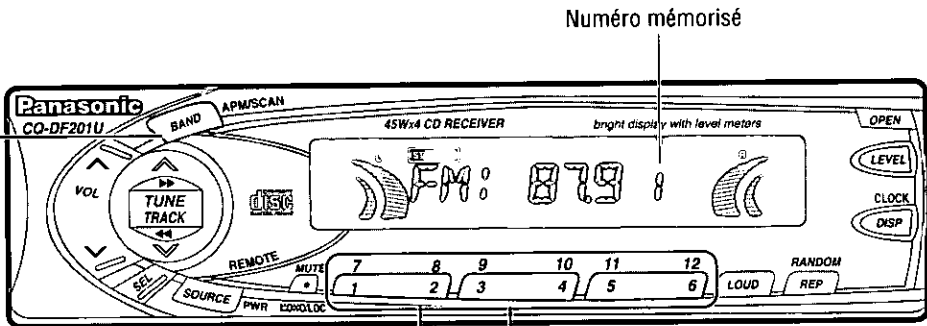

### 2 Mémorisation automatique de station

Appuyez sur [BAND] (APM) et maintenez enfoncé pendant plus de 2 secondes (mémorisation automatique).

- Les 6 stations disponibles dont les signaux sont les plus forts seront automatiquement sauvegardées en mémoire sous les touches de mémorisation [1] à [6].
- Une fois réglées, les stations mémorisées sont balayées successivement pendant 5 secondes chacune.

#### Remarque:

- Les stations mémorisées manuellement sur la bande sélectionnée seront effacées.

### Mémorisation manuelle de station

- ① Utilisez la syntonisation manuelle ou la syntonisation par recherche pour trouver une station. (⇒ page 32)
- ② Appuyez sur l'une des touches de mémorisation [1] à [6] et maintenez-la enfoncée jusqu'à ce que l'affichage clignote une fois.

### 3 Syntonisation d'une station mémorisée

Appuyez sur la touche de mémorisation [1] à [6] correspondante pour syntoniser une station mémorisée.

#### Remarque:

- Vous pouvez changer le réglage de la mémoire en répétant la procédure ci-dessus.

# Fonctionnement de base du lecteur CD

FRANÇAIS 5

S'allume lorsque le disque est inséré.

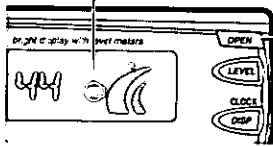

## Insertion de disque et lecture

- ① **Ouvrir le panneau avant**  
Appuyez sur la touche [OPEN] pour ouvrir le panneau avant.
- ② **Introduction d'un disque**  
Fermez le panneau avant manuellement.  
La lecture commence automatiquement.

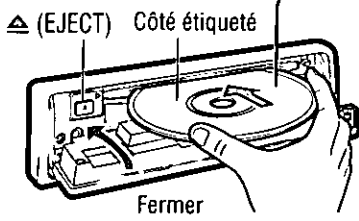

## Arrêt et éjection de disque

Appuyez sur la touche [▲] (EJECT) pour arrêter la lecture du CD et éjecter le disque.

**Quand un disque CD se trouve dans le lecteur**  
Appuyez sur [SOURCE] pour passer au mode de lecture de CD.

## Écoute d'un CD

<Affichage du lecture CD>  
Numéro de plage    Temps de lecture de plage    S'allume lorsque le disque est inséré.

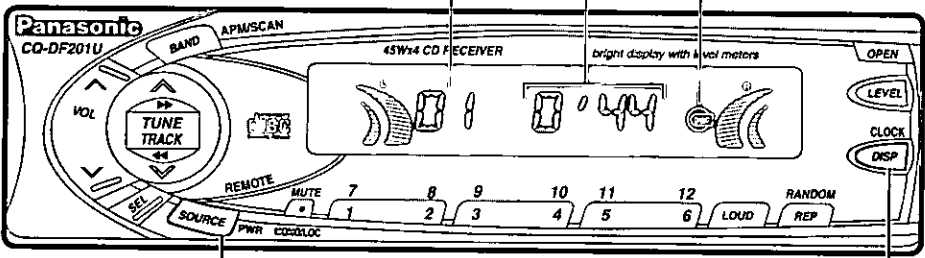

## Sélection de mode

Appuyez sur [SOURCE] pour passer au mode de lecture de CD.

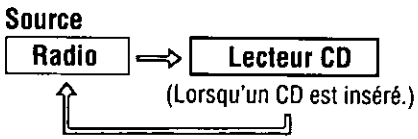

## Changement d'affichage

Appuyez sur [DISP] pour commuter sur l'affichage de l'horloge.

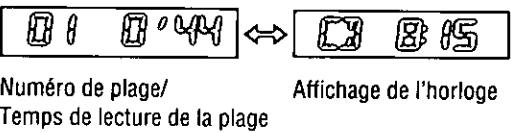

**Précautions:**

- Seuls les CD de 12 cm sont utilisables avec cet appareil.
- Cet appareil n'est conçu pour aucun CD de 8 cm.
- Si vous insérez un CD de 8 cm et ne pouvez pas l'éjecter, éteignez une fois les accessoires du véhicule et rallumez-les, puis appuyez sur [△] (EJECT).

**Sélection de plage**

[▷▷ TRACK]: Avance à la plage suivante.

[◁◁ TRACK]: Retour au début de la plage actuelle.

Retour à la plage précédente.  
(Appuyez deux fois.)

**Recherche de plage**

Appuyez et maintenez enfoncé ...

[▷▷ TRACK]: Défilement avant rapide

[◁◁ TRACK]: Défilement arrière rapide

Relâchez pour revenir en lecteur de CD ordinaire.

**Sélection directe de plage**

- Appuyez sur une touche de numéro de plage de [1] à [6].

La lecture de la plage correspondance commence.

- Appuyez sur une touche de numéro de plage de [7] à [12] ([1] à [6]) et maintenez-la enfoncée pendant plus d'une seconde.

La lecture de la plage correspondante commence.

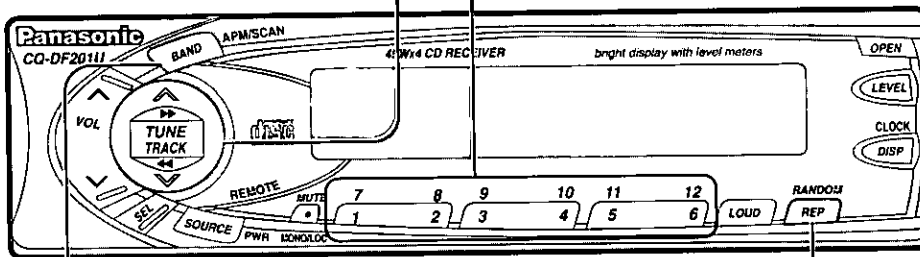

Lecture par balayage

Lecture aléatoire  
Lecture en reprise

<b>Lecture de plage aléatoire</b>	<ul style="list-style-type: none"> <li>◦ Appuyez sur [REP] (RANDOM) et maintenez enfoncé pendant plus de 2 secondes. Toutes les plages sont lues, en ordre aléatoire.</li> <li>◦ Appuyez sur [REP] (RANDOM) et maintenez enfoncé de nouveau pour annuler.</li> </ul>	
<b>Lecture de plage par balayage</b>	<ul style="list-style-type: none"> <li>◦ Appuyez sur [BAND] (SCAN). Les 10 premières secondes de chacune des plages du disque sont lues, en séquence.</li> <li>◦ Appuyez sur [BAND] (SCAN) de nouveau pour annuler.</li> </ul>	
<b>Lecture de plage en reprise</b>	<ul style="list-style-type: none"> <li>◦ Appuyez sur [REP]. La plage actuelle est répétée.</li> <li>◦ Appuyez sur [REP] de nouveau pour annuler.</li> </ul>	

# Fonctionnement de base de l'horloge

L'horloge utilise un cycle de 12 heures.

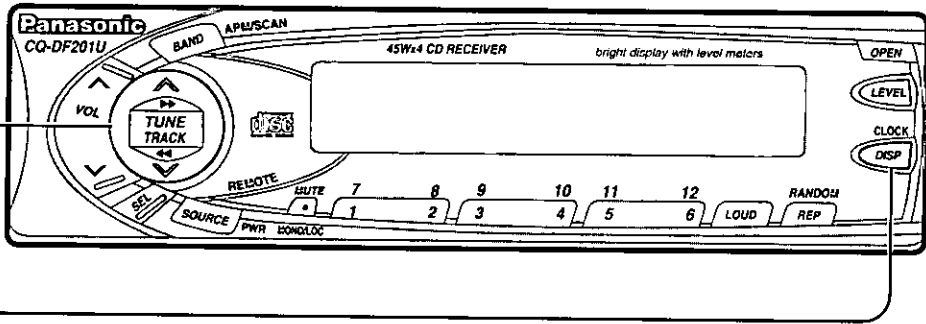

## Temps initial

① Appuyez sur [DISP] (CLOCK).



Heures

② Appuyez sur [DISP] (CLOCK) et maintenez enfoncé.

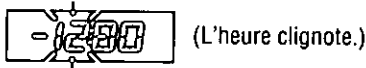

③ Appuyez sur [∨ TUNE] ou [∧ TUNE].

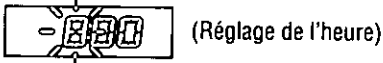

Minutes

④ Appuyez sur [DISP] (CLOCK).

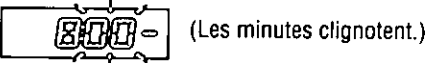

⑤ Appuyez sur [∨ TUNE] ou [∧ TUNE].

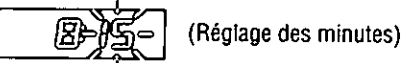

⑥ Appuyez sur [DISP] (CLOCK).

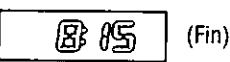

Remarque :

- Appuyez sur [∨ TUNE] ou [∧ TUNE] et maintenez enfoncé pour changer les chiffres rapidement.

## Affichage de l'horloge

Appuyez sur [DISP] (CLOCK) pour commuter sur l'affichage de l'horloge.

En mode de syntonisateur:

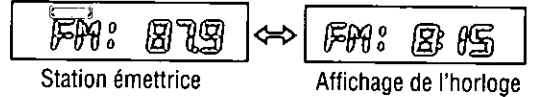

En mode de lecteur CD:

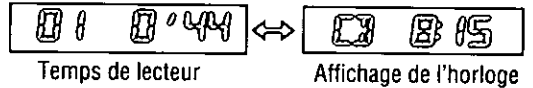

Lorsque l'alimentation est coupée:

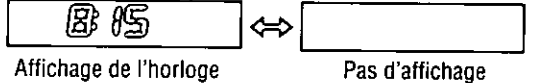

Remarque:

- La touche [DISP] (CLOCK) ne fonctionne pas lorsque le lecteur CD est réglé sur le mode de lecture par balayage. Annulez le mode de lecture par balayage avant d'appuyer sur [DISP] (CLOCK).

## Remise à l'heure

Appuyez sur [DISP] (CLOCK) et maintenez enfoncé pendant plus de 2 secondes pour activer le mode de réglage de l'heure afin de remettre l'horloge à l'heure.

Puis, répétez les étapes ③ à ⑥.

# Préparation de la télécommande

## Installation de la pile

- 1 Retirez le porte-pile.  
Tirez le porte-pile par la position B en poussant la position A dans le sens indiqué par la flèche.
- 2 Installez la pile sur le porte-pile.  
Mettez la pile neuve en place en vous assurant que le signe (+) se trouve sur le dessus, tel qu'indiqué sur l'illustration.
- 3 Réinsérez le porte-pile.  
Repoussez le porte-pile jusqu'à sa position d'origine.

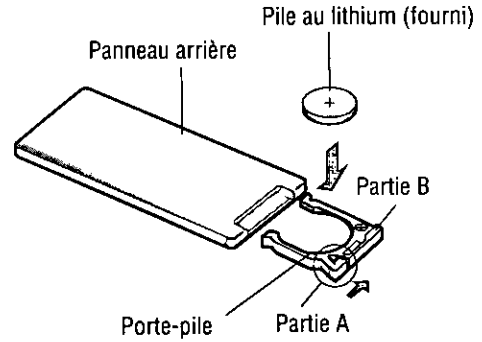

FRANÇAIS  
8

## Remarques sur la pile

Remplacez la pile dès les premiers signes d'affaiblissement.

Données techniques:

- Type de pile : pile au lithium Panasonic (CR2025) (fourni)
- Durée de vie: Environ 6 mois lors d'une utilisation normale (à température ambiante normale)

### Précaution:

- Une utilisation inadéquate de la pile peut causer une surchauffe, une explosion ou une ignition d'allumage pouvant provoquer des blessures ou un incendie. Les fuites de la pile peuvent endommager l'appareil.

- Ne démontez pas la pile ni provoquer de court-circuit. Ne jetez pas la pile au feu.
- Afin de prévenir tout risque d'accident, conserver les piles hors de portée des enfants.
- Lors du rejet des piles, observer les règlements y afférents.

## Principales commandes

Les touches de la télécommande fonctionnent de la même façon que les commandes sur l'appareil de la page de référence.

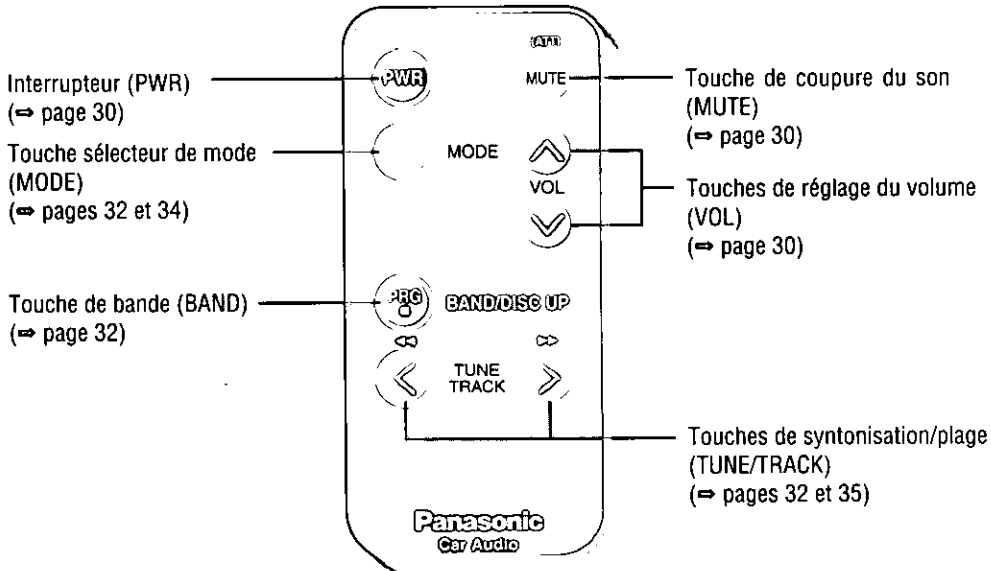

# Guide d'installation



## MISE EN GARDE

Les informations relatives à l'installation sont prévues uniquement pour des techniciens qualifiés. Elles ne contiennent pas de mises en garde ou d'avis quant aux dangers potentiels pouvant être encourus lors de l'installation de cet appareil.

Toute tentative d'installation de cet appareil dans un véhicule motorisé par une personne sans qualification peut causer des dommages au système électrique et des blessures corporelles graves ou mortelles.

### ☐ Quincaillerie pour l'installation

N°	Description	Schéma	Qté
①	Collier de montage		1
②	Écrou hexagonal (5 mmφ)		1
③	Plaque de fixation arrière		1
④	Vis taraudeuse (5 mmφ × 16 mm)		1
⑤	Boulon d'assemblage (5 mmφ)		1
⑥	Connecteur d'alimentation		1
⑦	Étui de rangement du panneau avant amovible		1
⑧	Plaque de garniture		1

### ☐ Généralités

Cet appareil doit être installé par un technicien qualifié. Toutefois, si vous prévoyez l'installer vous-même, la première étape consistera au choix de l'emplacement. Les instructions données dans ce manuel expliqueront les étapes suivantes.

(Voir la "MISE EN GARDE" ci-dessus.)

- Identifiez et étiquetez les fils du véhicule.
- Raccordez les fils du véhicule à ceux du connecteur d'alimentation.
- Installez l'appareil dans le tableau de bord.
- Vérifiez le fonctionnement de l'appareil.

En cas de difficulté, n'hésitez pas à consulter un installateur professionnel.

**PRÉCAUTION:** Cet appareil ne peut fonctionner que sur une batterie de 12 V c.c. avec négatif à la masse. Afin de prévenir tout risque de dommage, ne tentez pas de l'utiliser avec une autre source d'alimentation.

Avant de procéder à l'installation, vérifiez le contenu de l'emballage.

- Carte de garantie... Veuillez la remplir sans tarder.
- Liste des centres de service Panasonic agréés... Conservez cette liste pour consultation ultérieure si l'appareil doit être réparé.
- Quincaillerie pour l'installation... Nécessaire pour l'installation dans le tableau de bord.

### ☐ Outils requis

Un tournevis, une pile AA de 1,5 V et les accessoires suivants:

Vérificateur de continuité 12 V



Ruban d'électricien



Pincettes à sectionner



### ☐ Dégagement requis dans le tableau de bord

Épaisseur

Minimum: 4,75 mm (3/16 po)

Maximum: 5,56 mm (7/32 po)

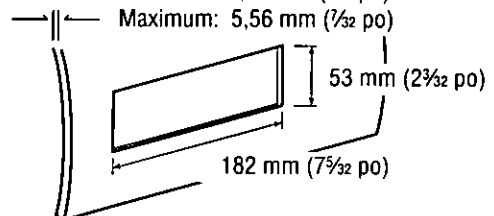

## ☐ Identifiez tous les fils et câbles

La première étape consiste à identifier tous les fils du véhicule nécessaires au raccordement de l'appareil.

Après avoir identifié chacun des fils en cause, nous vous suggérons de les étiqueter à l'aide de ruban-cache et d'un marqueur indélébile. Cela évitera tout risque de confusion lors des raccordements par la suite.

**Remarque:** Ne raccordez pas le connecteur d'alimentation à l'appareil avant d'avoir effectué tous les raccordements. S'il n'y a pas de capuchons de plastique sur les fils de raccordement stéréo, isolez tous les fils exposés avec du ruban d'électricien j'usqu'à ce que vous soyez prêt pour les utiliser. Identifiez les fils dans l'ordre suivant.

### Câble d'alimentation

Si une radio est déjà en place ou si le câblage à cet effet est déjà installé:

Coupez les fils du connecteur un à la fois (en prenant soin de laisser les fils les plus longs possible) de manière à permettre le raccordement individuel des fils.

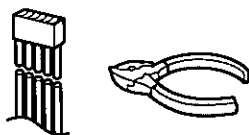

Mettez la clé de contact du véhicule à la position "ACC", puis reliez un des fils du vérificateur de continuité au cadre de l'automobile.

Reliez l'autre fil du vérificateur de continuité à chacun des fils exposés du connecteur sectionné. Touchez un fil à la fois jusqu'à ce que le fil faisant allumer l'ampoule du vérificateur ait été repéré.

Ensuite, mettez la clé de contact à la position "OFF" puis à la position "ON". Si l'ampoule s'éteint et se rallume, le fil identifié est le fil d'alimentation du véhicule.

Si le câblage pour l'installation d'une radio n'est pas déjà en place:

Ouvrez le couvercle du bloc-fusibles et trouvez le réceptacle du fusible de la radio (RADIO), des accessoires (ACC) ou du contact (IGN).

### Fil de la batterie

Si l'appareil est doté d'un fil jaune, il sera nécessaire de repérer le câble de la batterie; sinon, omettez cette étape. (Le fil jaune de la batterie assure l'alimentation continue du circuit de l'horloge, de la mémoire, etc.)

Si une radio ou son câblage est déjà en place:

Mettez la clé de contact à la position "OFF" et assurez-vous que les phares sont éteints. Repérez le fil de la batterie. Pour ce faire, reliez un fil du vérificateur de continuité au cadre du véhicule et vérifiez les autres fils exposés du connecteur sectionné au moyen de l'autre fil du vérificateur.

En l'absence de câblage pour l'installation d'une radio: Enlevez le couvercle du bloc-fusibles et repérez le réceptacle du fusible de la batterie, généralement indiqué par BAT.

### Haut-parleurs

Identifiez les fils de haut-parleur. Il y en a deux par haut-parleur; ils sont généralement identifiés par un code de couleur.

Pour faciliter l'identification des fils de haut-parleur et leur haut-parleur respectif, vérifiez-les avec une pile AA de 1,5 V de la manière suivante.

Tenez un fil contre l'un des pôles de la pile et touchez l'autre pôle avec un autre fil. S'il s'agit d'un fil de haut-parleur, un son mécanique est entendu à travers un haut-parleur. Sinon, poursuivez l'essai avec d'autres fils jusqu'à ce que les fils de haut-parleurs aient été identifiés. Au moment de leur étiquetage, indiquez à quel haut-parleur ils doivent être raccordés.

### Moteur de l'antenne

Si le véhicule est doté d'une antenne électrique, identifiez le fil du moteur de l'antenne en reliant un fil du vérificateur de continuité au fil de la batterie et en touchant un à un les fils exposés du connecteur sectionné. Le fil recherché est celui qui fait tourner le moteur de l'antenne (un bruit de rotation sera audible).

### Fil d'antenne

Le fil de l'antenne est un fil noir épais avec un capuchon métallique à son extrémité.

## ☐ Raccordez tous les fils

Après avoir identifié tous les câblages et fils, il est possible d'effectuer les raccordements. Le schéma de câblage (⇒ page 44) représente les raccordements corrects et le code couleur des fils.

Il est fortement recommandé de vérifier le fonctionnement de l'appareil avant de procéder à l'installation finale. Il est possible de mettre l'appareil sur le plancher du véhicule pour faire des raccordements provisoires et de vérifier le fonctionnement de l'appareil. Recouvrez tous les fils exposés avec du ruban d'électricien.

**IMPORTANT:** Raccordez le fil d'alimentation rouge en dernier lieu seulement, après avoir fait tous les autres raccordements et isolé tous les fils.

### Conducteur à la masse

Raccordez le conducteur à la masse noir du connecteur d'alimentation au cadre métallique du véhicule.

# Guide d'installation (suite)

PRÉCAUTIONS 11

## Haut-parleurs

Raccordez les fils des haut-parleurs. Pour le raccordement, consultez le schéma de câblage (= page 44). Respectez rigoureusement les indications du schéma pour ne pas risquer d'endommager les haut-parleurs et l'appareil.

Les haut-parleurs doivent avoir une puissance admissible minimale de 45 W. Si un amplificateur externe est utilisé, assurez-vous que la puissance admissible nominale des haut-parleurs correspond à la puissance maximale de l'ampli, afin de ne pas endommager les haut-parleurs.

L'impédance des haut-parleurs doit être de 4 à 8 ohms, ce qui est le niveau standard. L'utilisation de haut-parleurs d'une impédance plus faible ou plus élevée affectera la qualité du rendu sonore et risque d'endommager tant l'appareil que les haut-parleurs eux-mêmes.

## Moteur de l'antenne

Reliez le fil du moteur de l'antenne du véhicule au fil d'amenée bleu foncé du relais.

## Batterie

Raccordez le fil de batterie jaune du véhicule au fil approprié de la radio ou au réceptacle du fusible de la batterie du bloc-fusibles.

## Antenne

Raccordez l'antenne en branchant le fil d'antenne dans le réceptacle de l'antenne.

## Équipement auxiliaire

Raccordez tout appareil auxiliaire, tel qu'un ampli, conformément aux instructions fournies avec l'appareil. Bien éloignez d'au moins 30 cm (12 po) les fils de haut-parleur/ampli de l'antenne et du fil/rallonge d'antenne. Reportez-vous au manuel d'utilisation et d'installation afférent à l'appareil installé.

## Alimentation

Raccordez le fil d'alimentation rouge au fil de radio ou au porte-fusibles approprié du bloc-fusibles.

Si l'appareil fonctionne normalement avec tous les raccordements ainsi effectués, débranchez les fils et procédez à l'installation finale.

## Installation finale

### Raccordement des fils

Raccordez tous les fils en prenant soin qu'ils soient tous bien isolés et solidement raccordés. Enroulez toute longueur excessive de fil et fixez-la en place avec une bande adhésive. Installez l'appareil dans son collier de montage.

Félicitations ! Après avoir effectué quelques vérifications finales, vous serez prêt à utiliser votre nouvel appareil stéréophonique d'automobile.

## Vérifications finales

1. Assurez-vous que tous les fils sont bien raccordés et isolés.
2. Assurez-vous que l'appareil est solidement en place dans son collier de montage.
3. Faites démarrer la voiture et vérifiez le fonctionnement de l'appareil.

En cas de difficulté, consultez un installateur professionnel.

## Préparation

- Pour vous protéger contre les blessures, nous vous recommandons vivement de porter des gants.
- Lorsque vous pliez les languettes de fixation du collier de montage avec un tournevis, veillez à ne pas vous blesser les mains et les doigts.

- Déconnectez le câble à la borne négative  $\ominus$  de la batterie (voir Précaution ci-dessous).
- L'appareil doit être installé en position horizontale avec son extrémité avant inclinée vers le haut à un angle commode, mais ne dépassant pas 30°.

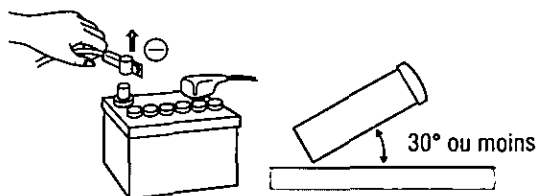

### Précaution:

- Si votre véhicule est doté d'un ordinateur de navigation ou de conduite, ne déconnectez pas les bornes de la batterie car tous les réglages des paramètres en mémoire seraient perdus. Au lieu de cela, procédez avec les plus grandes précautions lors de l'installation de l'appareil pour éviter les courts-circuits.

## Installation sur le tableau de bord

### Baie d'installation

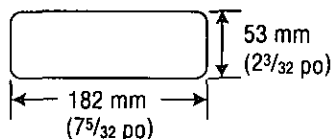

Vous pouvez installer l'appareil sur un tableau de bord qui comporte une baie. Le tableau de bord doit avoir une épaisseur de 4,75 mm (3/16 po) à 5,56 mm (7/32 po) pour pouvoir supporter l'appareil.



# Guide d'installation











## MISE EN GARDE

Les informations relatives à l'installation sont prévues uniquement pour des techniciens qualifiés. Elles ne contiennent pas de mises en garde ou d'avis quant aux dangers potentiels pouvant être encourus lors de l'installation de cet appareil.

Toute tentative d'installation de cet appareil dans un véhicule motorisé par une personne sans qualification peut causer des dommages au système électrique et des blessures corporelles graves ou mortelles.

### Quincaillerie pour l'installation

N°	Description	Schéma	Qté
①	Collier de montage		1
②	Écrou hexagonal (5 mmφ)		1
③	Plaque de fixation arrière		1
④	Vis taraudeuse (5 mmφ × 16 mm)		1
⑤	Boulon d'assemblage (5 mmφ)		1
⑥	Connecteur d'alimentation		1
⑦	Étui de rangement du panneau avant amovible		1
⑧	Plaque de garniture		1

#### Précaution:

- Cet appareil ne peut fonctionner que sur une batterie de 12 V c.c. avec négatif à la masse. Afin de prévenir tout risque de dommage, ne tentez pas de l'utiliser avec une autre source d'alimentation.

Avant de procéder à l'installation, vérifiez le contenu de l'emballage.

- **Carte de garantie...** Veuillez la remplir sans tarder.
- **Liste des centres de service Panasonic agréés...** Conservez cette liste pour consultation ultérieure si l'appareil doit être réparé.
- **Quincaillerie pour l'installation...** Nécessaire pour l'installation dans le tableau de bord.

### Outils requis

Un tournevis, une pile AA de 1,5 V et les accessoires suivants:

Vérificateur de continuité 12 V c.c.

Ruban d'électricien

Pincettes à sectionner



### Généralités

Cet appareil doit être installé par un technicien qualifié. Toutefois, si vous prévoyez l'installer vous-même, la première étape consistera au choix de l'emplacement. Les instructions données dans ce manuel expliqueront les étapes suivantes.

(Voir la "MISE EN GARDE" ci-dessus.)

- Identifiez et étiquetez les fils du véhicule.
- Raccordez les fils du véhicule à ceux du connecteur d'alimentation.
- Installez l'appareil dans le tableau de bord.
- Vérifiez le fonctionnement de l'appareil.

En cas de difficulté, n'hésitez pas à consulter un installateur professionnel.

### Dégagement requis dans le tableau de bord

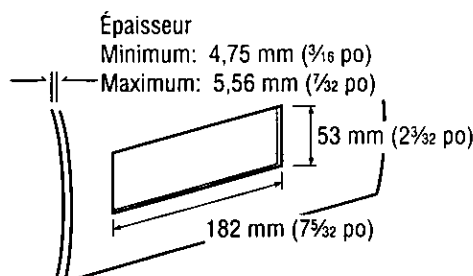

# Guide d'installation (suite)

FRANÇAIS  
13

## Pour retirer l'appareil

Coupez l'alimentation de l'appareil.

- ① Retirez la plaque de façade amovible.  
① Appuyez sur [OPEN]. La plaque de façade amovible s'ouvrira.

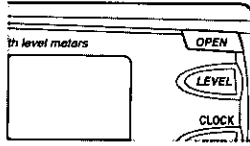

- ② Poussez la plaque de façade vers la droite ou la gauche, puis tirez-la vers vous.

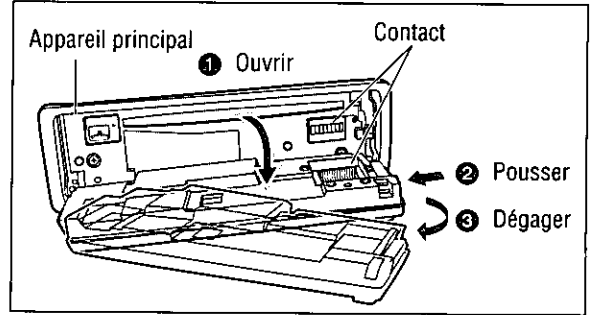

- ② Retirez le plaque de garniture ⑧ avec un tournevis.

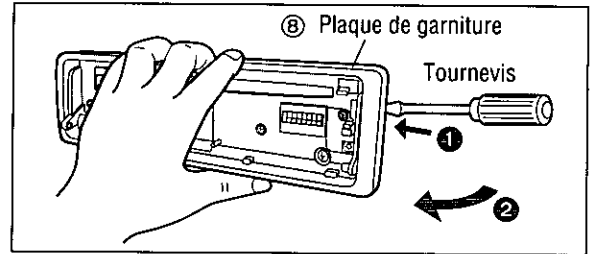

- ③ Dégagez l'appareil tout en repoussant le levier de verrouillage en utilisant un tournevis.

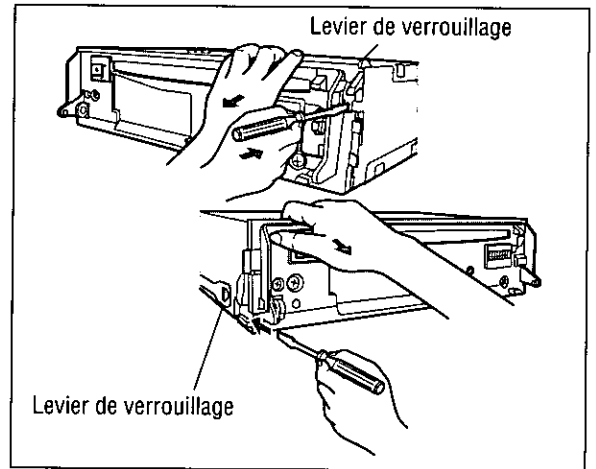

- ④ Retirez l'appareil des deux mains.

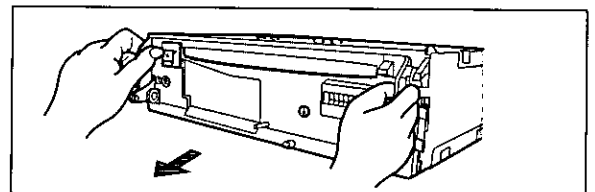

# Système antivol

Cet appareil est équipé d'une plaque de façade amovible. Le retrait de cette plaque rend le radio totalement inopérante. Le voyant du système de sécurité clignotera.

## Mettre la plaque de façade amovible dans l'étui

- ① Coupez l'alimentation de l'appareil.
- ② Retirez la plaque de façade amovible. (⇒ page 42)
- ③ Appuyez doucement sur le bouton de l'étui et ouvrez le couvercle. Placez la plaque de façade dans l'étui et apportez-le avec vous lorsque vous quittez le véhicule.

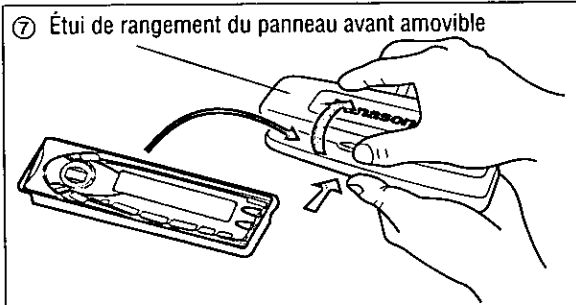

## Installer la plaque de façade amovible

- ① Ajustez le trou gauche ou droit de la plaque de façade sur l'une des broches de l'appareil.
- ② Ajustez l'autre trou sur l'autre broche en appliquant une légère pression.
- ③ Déplacez la plaque de façade vers le haut et le bas à quelques reprises afin de vous assurer qu'elle est bien fixée. Puis, fermez le panneau avant et abaissez le côté droit de la plaque de façade jusqu'à ce qu'il se mette en place en émettant un déclic.

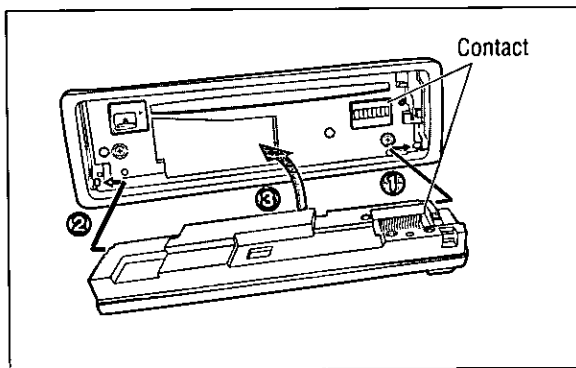

## Voyant du système de sécurité

Le voyant du système de sécurité clignote lorsque la plaque de façade amovible est retirée de l'appareil.

Appuyez sur [SEL] et maintenez enfoncé pour activer ou désactiver le voyant du système de sécurité ("LED ON" ou "LED OFF").



(Valeur par défaut)

Affichage	Voyant du système de sécurité
LED ON	Clignote
LED OFF	Éteint

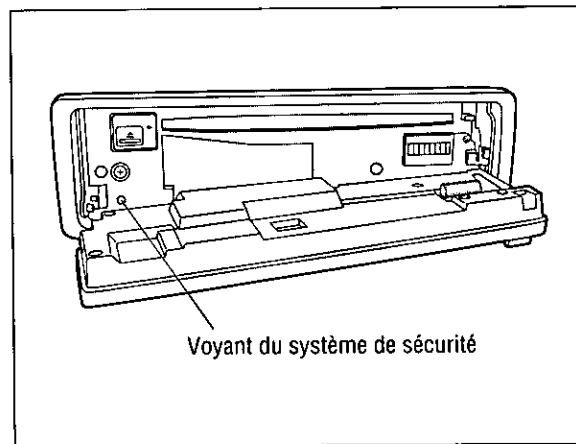

### Précautions:

- Cette plaque de façade n'est pas étanche à l'eau. Ne l'exposez ni à l'eau ni à une humidité excessive.
- Ne retirez pas la plaque de façade en conduisant.
- Ne placez pas la plaque de façade sur le tableau de bord ou dans un endroit susceptible de devenir excessivement chaud.
- Ne touchez pas aux contacts de la plaque de façade amovible ni à ceux de l'appareil principal étant donné que cela peut entraîner de mauvais contacts électriques par la suite.
- Si des saletés ou de la poussière se sont déposées sur les contacts, nettoyez-les soigneusement avec un chiffon sec et propre.
- N'exercez pas une force importante vers le bas sur le panneau avant amovible et ne placez rien dessus lorsqu'il est ouvert. Ceci pourrait l'endommager.

# Branchements électriques

## Précautions:

- Cet appareil ne peut fonctionner que sur une batterie de 12 V c.c. avec négatif à la masse.
- Toujours suivre le schéma de connexion ci-dessous pour éviter d'endommager l'appareil.
- Avant de raccorder un câble, dénuder son extrémité d'environ 5 mm (1/4 po).
- Ne insérez pas le connecteur d'alimentation dans l'unité avant que l'installation électrique ne soit achevée.
- Toujours isolez les câbles exposés afin d'éviter un court-circuit possible avec le châssis de la voiture. Rassemblez tous les câbles et vérifiez que les bornes de câbles ne touchent à aucune pièce métallique.
- N'oubliez pas que si votre voiture est équipée d'un ordinateur de bord ou d'un ordinateur de radionavigation, les données sauvegardées en mémoire risquent d'être effacées lorsque les bornes de batterie seront débranchées.

FRANÇAIS

15

## Matériel fourni

N°	Description	Qté
⑥	Connecteur d'alimentation	1

## □ Schéma de câblage

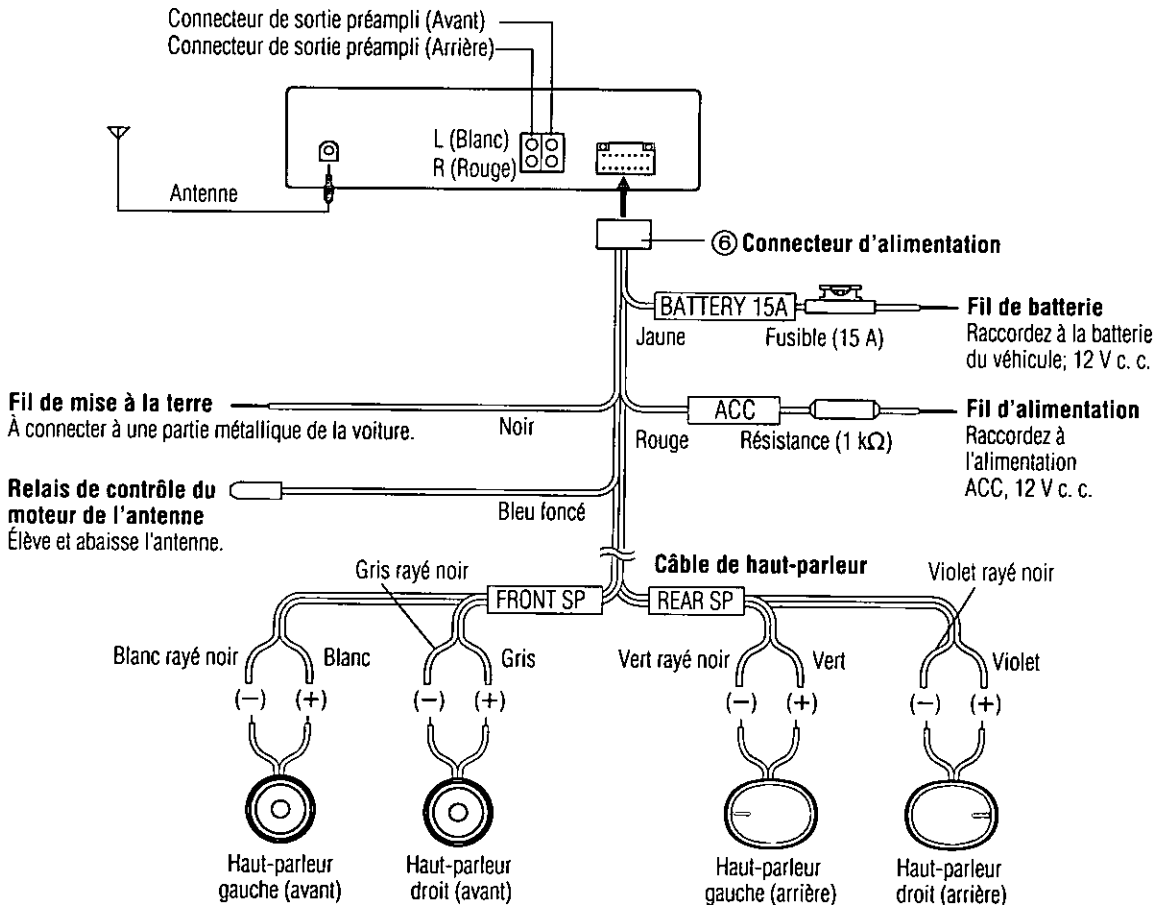

# En cas de difficulté

## Étapes préliminaires

Vérifiez les indications mentionnées dans les tableaux ci-dessous et prenez les dispositions indiquées.

## Lorsqu'on soupçonne que quelque chose est défectueux

Coupez immédiatement l'alimentation. Débranchez le câble d'alimentation et vérifiez que l'appareil ne dégage ni de la fumée ni de la chaleur avant d'exiger un dépannage. N'essayez jamais de faire vous-même des réparations parce que cela peut s'avérer dangereux.

## Guide de dépannage

### Problèmes communs

#### Précautions:

- N'utilisez pas l'appareil s'il ne fonctionne pas normalement ou si quelque chose est défectueux.
- Le fait d'utiliser l'appareil dans des conditions anormales, par exemple lorsque aucun son n'est délivré, s'il dégage de la fumée ou une odeur anormale, peut favoriser un amorçage électrique ou une électrocution. Arrêtez-le immédiatement et demandez au magasin qui vous l'a vendu de la vérifier.

#### Panne

#### Origine/Disposition à prendre

La clé de contact de la voiture n'est pas tournée en position ON.  
⇒ **Tournez la clé de contact de la voiture sur ACC ou sur ON.**

Les câbles ne sont pas branchés correctement.  
⇒ **Branchez les fis correctement.**

Le câble de la batterie n'est pas branché correctement.  
⇒ **Branchez le câble de la batterie à la borne délivrant le courant.**

Le câble de l'accessoire n'est pas branché correctement.  
⇒ **Branchez le câble de l'accessoire à la source ACC de la voiture.**

Le fil de mise à la masse n'est pas branché correctement.  
⇒ **Branchez le fil de mise la masse à une partie métallique de la voiture.**

Fusible détruit.  
⇒ **Demandez l'assistance du magasin qui vous a vendu l'appareil ou du service après-vente le plus proche (voir la fiche fournie) pour que le fusible soit remplacé.**

La fonction de coupure du son est activée.  
⇒ **Désactivez la fonction de coupure du son.**

Les câbles ne sont pas branchés correctement.  
⇒ **Branchez les câbles correctement.**

Condensation (buée)  
⇒ **Attendez un moment avant d'utiliser l'appareil.**

Absence d'alimentation

Absence de son

### Radio

#### Panne

#### Origine/Disposition à prendre

Les programmes FM stéréo et mono sont fortement parasités.

La station émettrice est trop éloignée ou les signaux reçus sont trop faibles.  
⇒ **Sélectionnez d'autres stations dont le niveau des signaux est plus élevé.**

Remise à zéro de station présintonisée.

Le câble de la batterie n'est pas branché correctement.  
⇒ **Branchez le câble de la batterie à la borne délivrant le courant.**

# En cas de difficulté (suite)

## ❑ Disque CD

Panne

Origine/Disposition à prendre

Un disque CD est chargé mais aucun son n'est délivré.

Le disque CD est à l'envers.

⇒ Placez le disque CD en l'orientant dans le bon sens, étiquette vers le haut.

Le disque CD est sale.

⇒ Nettoyez le disque CD conformément aux instructions de la section "Remarques relatives aux disques CD".

Des passages du disque CD sont sautés, la qualité acoustique est médiocre.

Le disque CD est sale.

⇒ Nettoyez le disque CD conformément aux instructions de la section "Remarques relatives aux disques CD".

Des passages du son sont sautés en présence de vibrations.

L'angle d'installation de l'appareil est supérieur à 30°.

⇒ Faites en sorte que l'angle d'installation de l'appareil ne dépasse pas 30°.

Installation instable.

⇒ Installez fermement l'appareil en utilisant les accessoires d'installation tout en se référant à la section traitant des travaux d'installation.

Le disque CD n'est pas éjecté.

• Le disque CD est défectueux.

• Panne d'ordre mécanique.

⇒ Appuyez sur [OPEN] pour ouvrir le panneau et appuyez sur la touche [▲] (EJECT). Si cela ne permet toujours pas de rétablir le fonctionnement normal de l'appareil, demandez l'assistance du magasin qui vous a vendu l'appareil, ou du service après-vente le plus proche pour qu'il effectue les réparations nécessaires.

## ❑ Réglage du son

Panne

Origine/Disposition à prendre

Aucun son n'est délivré par le haut-parleur gauche, droit, avant ou arrière.

La balance gauche et droit ou la balance avant et arrière est coupée d'un côté.

⇒ Régler le mode balance/équilibreur de la façon appropriée.

Les câbles ne sont pas branchés correctement.

⇒ Branchez les fils correctement.

Le son délivré à gauche et à droite est inversé pendant l'écoute d'un programme stéréo.

Les fils du haut-parleur droit sont raccordés au haut-parleur gauche et les fils du haut-parleur gauche sont raccordés au haut-parleur droit.



⇒ Branchez les fils de haut-parleur aux haut-parleurs correspondants.

## ☐ Télécommande

Panne	Origine/Disposition à prendre
Les commandes par touche ne sont pas validées.	Les polarités (+) (-) des piles sont inversées. ⇒ <b>Insérez les piles correctement.</b>
	Les piles utilisées ne sont pas adaptées. ⇒ <b>Vérifiez les piles.</b>
	Les piles sont épuisées. ⇒ <b>Remplacez les piles.</b>
	La télécommande n'est pas orientée correctement. ⇒ <b>Dirigez la télécommande vers le capteur (REMOTE) du panneau.</b>

## Messages d'erreur affichés

### ☐ Disque CD

Affichage	Origine/Disposition à prendre
 --E1--	Le disque CD est sale ou à l'envers. ⇒ <b>Appuyez sur [OPEN] pour ouvrir le panneau avant, puis sur [△] (EJECT) pour éjecter le disque.</b>
 --E2--	Le disque est rayé. ⇒ <b>Appuyez sur [OPEN] pour ouvrir le panneau avant, puis sur [△] (EJECT) pour éjecter le disque.</b>
 --E3--	Aucun fonctionnement pour une raison quelconque. ⇒ <b>Arrêtez le moteur de la voiture (mettre ACC en arrêt) et détachez le fusible du fil jaune pendant 1 minute. Remettez ensuite le fusible en place.</b>

## Entretien

Votre appareil a été conçu et fabriqué de manière à n'exiger qu'un minimum d'entretien. Nettoyez régulièrement les surfaces extérieures de l'appareil avec un morceau de tissu souple. N'utilisez jamais de benzine, de diluant ou autres solvants.

## Service après-vente de l'appareil

Si les suggestions indiquées dans les tableaux de dépannage ne permettent pas de résoudre le problème, il est recommandé de confier l'appareil à un centre de service après-vente Panasonic agréé. Confiez toute réparation de l'appareil uniquement à un technicien qualifié.

## Remplacement d'un fusible

Utilisez les fusibles de l'ampérage spécifié (15 amp.). L'utilisation de substituts ou de fusibles différents dont l'ampérage est supérieur ou le raccordement direct de l'appareil sans passer par l'intermédiaire d'un fusible risque de provoquer un incendie, voire d'endommager sérieusement l'appareil stéréo.

**Si le fusible de remplacement saute, renseignez-vous auprès du centre de service après-vente Panasonic agréé le plus proche.**

## Entretien de l'appareil

### Nettoyage de l'appareil

Utilisez un chiffon sec et souple pour essuyer l'appareil.

### Précautions à prendre lors du nettoyage

N'utilisez jamais de solvants tels que de la benzine ou du diluant; ils risquent d'endommager la surface de l'appareil.

## Remarques relatives aux disques CD

UTILISER UNIQUEMENT DES DISQUES PORTANT UNE ÉTIQUETTE TELLE QUE PRÉSENTÉE SUR LA FIGURE CI-CONTRE.



### Comment saisir un disque CD

- Ne touchez pas la surface inférieure du disque.
- Veillez à ne pas rayer la surface du disque.
- Ne pliez pas le disque.
- Remettez le disque CD dans son boîtier après utilisation.

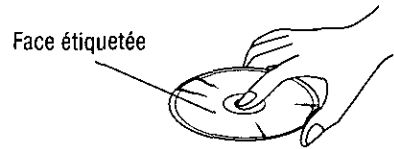

### N'utilisez pas de disques CD de forme irrégulière.

### Ne laissez pas les disques dans les endroits suivants:

- En plein soleil
- Près des appareils de chauffage de la voiture
- Dans des endroits sales, poussiéreux et humides
- Sur les sièges ou le tableau de bord

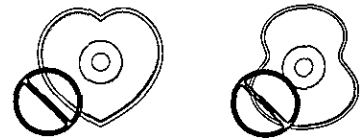

N'utilisez pas de disques CD de forme irrégulière.

### Nettoyage des disques

Se servir d'un chiffon sec et souple pour nettoyer en partant du centre du disque.

### Précautions à prendre avec les disques neufs

Le bord d'un disque neuf risque de présenter des imperfections autant à la périphérie que sur le bord du trou intérieur. Ceci peut être à l'origine d'un fonctionnement anormal. Retirez les imperfections avec un crayon, etc.

<Procédé correct>



<Procédé incorrect>

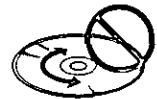

Bord présentant des imperfections

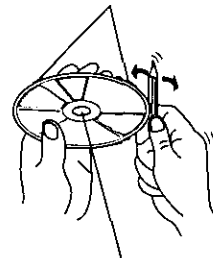

Bord présentant des imperfections



# Données techniques

## Généralités

Alimentation:	12 V c.c. (11 V–16 V), Tension d'essai 14,4 V, Masse négative
Consommation du courant:	Moins de 2,2 A (Lecteur CD en fonction; 0,5 W×4 canaux)
Puissance de sortie maximale:	45 W×4 canaux à 400 Hz, volume au maximum
Gamme de réglage de tonalité:	
Graves:	±12 dB à 100 Hz
Aigus:	±12 dB à 10 kHz
Impédance de haut-parleur:	4–8 Ω
Tension de sortie de préampli:	2,0 V (Lecteur CD en fonction; 1 kHz, 0 dB)
Impédance de sortie:	200 Ω
Dimensions (L×H×P):	178×50×150 mm (7 po×1 <sup>15</sup> / <sub>16</sub> po×5 <sup>7</sup> / <sub>8</sub> po)
Poids:	1,4 kg (3 lb, 1 oz)

## Radio FM stéréo

Gamme de fréquence:	87,9 MHz–107,9 MHz
Sensibilité utile:	11,0 dBf. (1,25 μV, 75 Ω)
Sensibilité au seuil de 50 dB:	15,2 dBf. (1,6 μV, 75 Ω)
Réponse en fréquence:	30 Hz–15 kHz (±3 dB)
Sélectivité d'alternance:	75 dB
Séparation stéréo:	42 dB (1 kHz)
Réjection d'image:	75 dB
Réjection de la F.L.:	100 dB
Rapport signal/bruit:	70 dB

## Radio AM

Gamme de fréquence:	530 kHz–1710 kHz
Sensibilité utilisable:	28 dB/μV (25 μV, S/B 20 dB)

## Lecteur CD

Fréquence d'échantillonnage:	Sur-échantillonnage de 32 fois
Convertisseur numérique-analogique:	Système MASH-1 bit/4 DAC
Système de correction d'erreur:	Algorithme super décodeur Panasonic
Type de lecteur:	3 faisceaux
Source lumineuse:	Laser semi-conducteur
Longueur d'onde:	780 nm
Réponse en fréquence:	20 Hz–20 kHz (±1 dB)
Rapport signal/bruit:	96 dB
Distorsion harmonique totale:	0,01 % (1 kHz)
Pleurage et scintillement:	En-dessous de la limite mesurable
Séparation des canaux:	75 dB

### Remarque:

- Aux fins d'améliorations technologiques, les caractéristiques et la conception sont susceptibles de modification sans préavis.

# Controles de alimentación y sonido

## Alimentación

Gire la llave de encendido hasta que se encienda el indicador del accesorio.

Alimentación encendida:  
Presione [SOURCE] (PWR).

Alimentación apagada:  
Presione de nuevo [SOURCE] (PWR) y mantenga presionado.



### Nota:

- La primera vez que se encienda el aparato, aparecerá en pantalla un mensaje de demostración.

Para anular esta pantalla, presione [DISP].

## Volumen

[^ VOL]: Subir

[v VOL]: Bajar

Para un ajuste rápido, mantenga presionado.

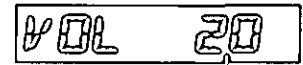

Nivel de volumen (0 a 40)

FONDA

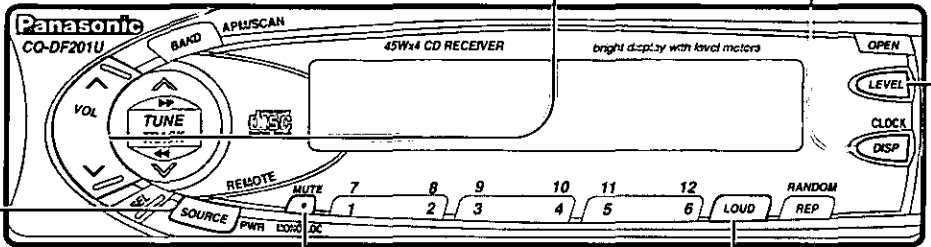

## Silenciamiento

Presione [MUTE] para silenciar por completo el sonido.

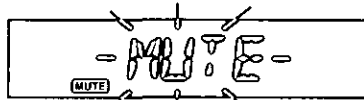

Para anular el silenciamiento, presione [MUTE] otra vez.

## Sonoridad

Presione [LOUD] para mejorar los tonos de bajos y agudos en volumen bajo o intermedio.

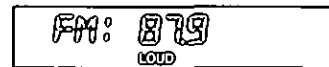

Para anularla, presione [LOUD] otra vez.

## Medidor de nivel

Con el aparato encendido, se muestra en la pantalla el nivel de las fuentes de sonido, como radio y CD.

Presione [LEVEL] para cambiar la visualización del medidor de nivel.

(Predeterminado)

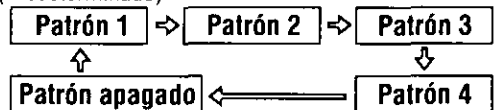

### Circuito contra subida brusca de volumen:

Cuando el aparato se apaga y se vuelve a encender, el volumen sube lentamente al nivel anterior. El circuito contra subida brusca de volumen no funcionará cuando el nivel de volumen se haya ajustado por debajo de la posición 20 en la pantalla.

# Modo audio (Bajos/Agudos/Balance/Desvanecedor)

1 Presione [SEL] para seleccionar el modo audio.

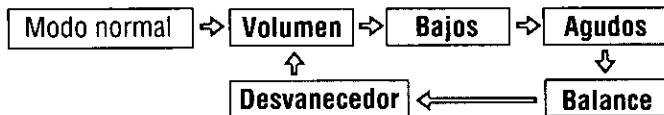

**Nota:**

- Si no se realiza ninguna operación durante más de 5 segundos en modo audio (2 segundos en modo volumen), la pantalla vuelve al modo normal.

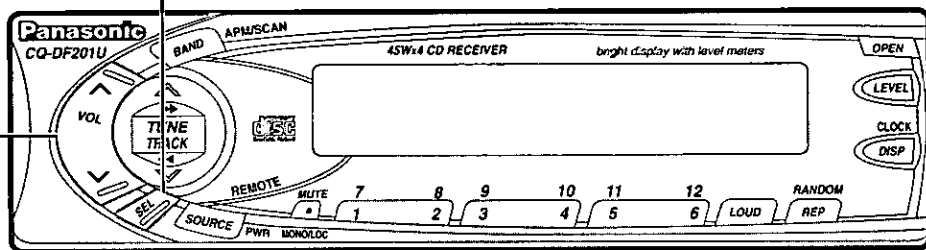

2 Presione [^ VOL] o [v VOL] para cambiar cada nivel.

**Modo bajos:**

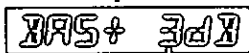

Escala ajustable: -12 dB a +12 dB

**Modo agudos:**

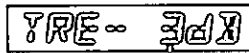

Escala ajustable: -12 dB a +12 dB

**Modo balance:**

R (altavoz derecho) o L (altavoz izquierdo)

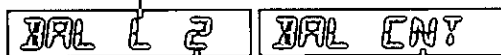

Escala ajustable: 1 a 15

Posición central de balance

**Modo desvanecedor:**

F (altavoz delantero) o R (altavoz trasero)



Escala ajustable: 1 a 15

Posición central desvanecedor

1  
2  
3  
4  
5  
6  
7  
8  
9  
10  
11  
12  
13  
14  
15  
16  
17  
18  
19  
20  
21  
22  
23  
24  
25  
26  
27  
28  
29  
30  
31  
32  
33  
34  
35  
36  
37  
38  
39  
40  
41  
42  
43  
44  
45  
46  
47  
48  
49  
50  
51  
52  
53  
54  
55  
56  
57  
58  
59  
60  
61  
62  
63  
64  
65  
66  
67  
68  
69  
70  
71  
72  
73  
74  
75  
76  
77  
78  
79  
80  
81  
82  
83  
84  
85  
86  
87  
88  
89  
90  
91  
92  
93  
94  
95  
96  
97  
98  
99  
100

# Radio: Conceptos generales

## 1 Selección de modo

Presione [SOURCE] para cambiar al modo radio.

Fuente

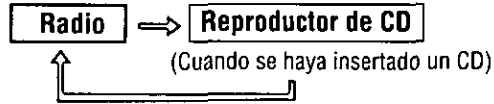

## 2 Banda

Presione [BAND] para cambiar de banda.

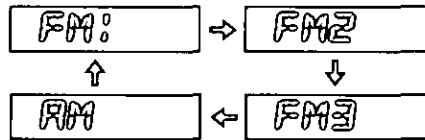

Indicador FM estéreo

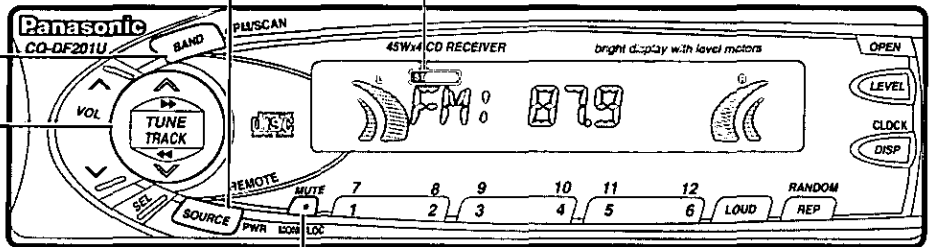

## 3 Sintonización manual

[^ TUNE]: Frecuencia mayor  
[v TUNE]: Frecuencia menor

### Sintonización de búsqueda

Mantenga presionado ...

[^ TUNE]: Frecuencia mayor  
[v TUNE]: Frecuencia menor

La sintonización se interrumpirá automáticamente cuando se reciban las señales de la siguiente emisora.

## 4 Selección Mono/Local

**MONO:** El ruido se reduce considerablemente cuando se reciben señales débiles de una emisora de FM.

**LOCAL:** En la sintonización de búsqueda solamente se buscan las señales fuertes de las emisoras, mientras que en el ajuste LOCAL OFF (local desactivado) se buscan también las señales relativamente débiles.

### Emisiones FM:

Para cambiar de modo, mantenga presionado [•] (MONO/LOC). Suelte el botón al llegar al punto deseado.

### Emisiones AM:

Para activar y desactivar el modo LOCAL, mantenga presionado [•] (MONO/LOC).

### Emisión FM:

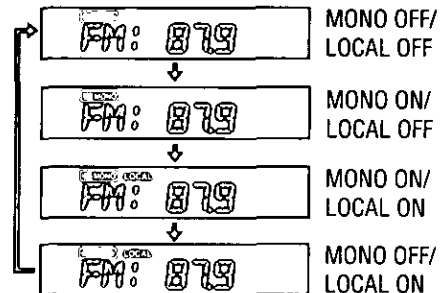

### Emisión AM:

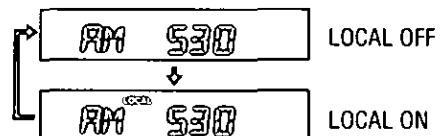

## Ajuste de emisora predeterminada

Pueden guardarse hasta 6 emisoras en cada una de las memorias de emisora predeterminada FM1, FM2, FM3 y AM.

### Precaución:

- Para garantizar la seguridad, no se debe intentar nunca preajustar las emisoras mientras se conduce.

### 1 Banda

Presione **[BAND]** para seleccionar la banda deseada.  
(⇒ página 52)

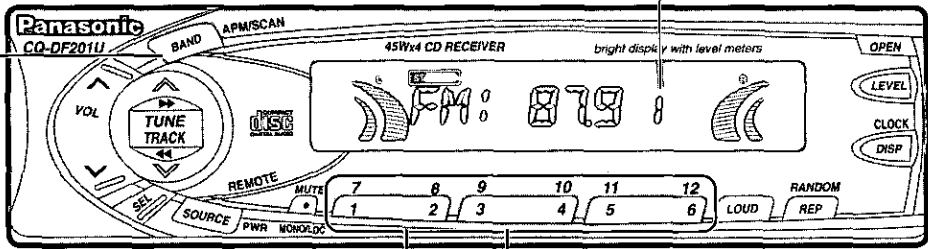

### 2 Preajuste automático de emisora

Mantenga presionado **[BAND]** (APM) durante más de 2 segundos (memoria de preajuste automático).

- Se guardarán automáticamente las 6 emisoras disponibles más potentes, en la memoria debajo de los botones de preajuste **[1]** a **[6]**.
- Una vez ajustadas, las emisoras preajustadas son exploradas secuencialmente durante 5 segundos cada una.

#### Nota:

- Las emisoras preajustadas manualmente en la banda seleccionada se borrarán.

### 3 Sintonización en una emisora preajustada

Presione el correspondiente botón de preajuste **[1]** a **[6]** para sintonizar una emisora preajustada.

#### Nota:

- Para cambiar el preajuste de memoria, repita el procedimiento anterior.

## Preajuste manual de emisoras

- Utilice la sintonización manual o de búsqueda para encontrar una emisora.  
(⇒ página 52)
- Mantenga presionado uno de los botones de preajuste **[1]** a **[6]** hasta que la pantalla parpadee una vez.

# Reproductor de CD: Conceptos generales

Se enciende cuando se realiza la carga de un disco.

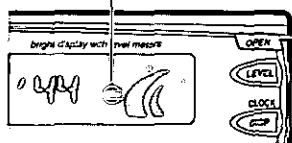

## Inserción y reproducción de disco

① **Abra el placa frontal**  
Presione [OPEN] para abrir el placa delantero.

② **Inserción del disco**  
Cierre manualmente la placa frontal. La reproducción comenzará automáticamente.

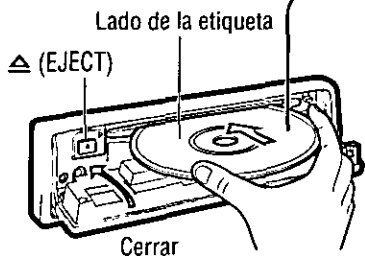

## Parada y expulsión de disco

Presione [△] (EJECT) para interrumpir la reproducción del CD y expulsar el disco.

**Cuando el disco CD está dentro del reproductor**  
Presione [SOURCE] para cambiar al modo de reproducción de CD.

## Para escuchar un CD

<Pantalla de reproductor de CD>

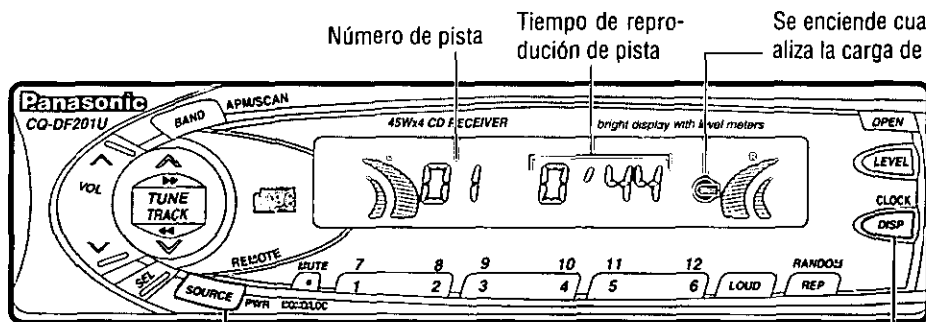

## Selección de modo

Presione [SOURCE] para cambiar al modo de reproducción de CD.

Fuente

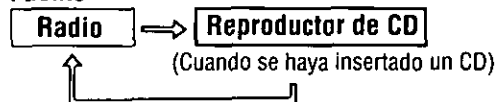

## Cambio de pantalla

Presione [DISP] para pasar a la pantalla de reloj.

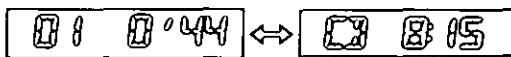

Número de pista/  
Tiempo de reproducción de pista

Pantalla de reloj

**Precauciones:**

- Este aparato **solamente** acepta CDs de 12 cm.
- Este aparato no ha sido diseñado para CDs de 8 cm.
- Si inserta un CD de 8 cm y no puede expulsarlo, apague la ACC de su vehículo una vez, vuélvalo a encender y a continuación presione [▲] (EJECT).

**Selección de pista**

- [▶▶TRACK]: Avance a la pista siguiente.
- [◀◀TRACK]: Retroceso a inicio de pista actual.  
Retroceso a pista anterior.  
(Presione dos veces.)

**Búsqueda de pista**

- Mantenga presionado ...
- [▶▶TRACK]: Avance rápido
  - [◀◀TRACK]: Retroceso rápido
- Suelte el botón para reanudar la reproducción normal del CD.

**Selección directa de pista**

- Presione un botón de número de pista de [1] a [6]. Comenzará a reproducirse la pista correspondiente.
- Mantenga presionado un botón de número de pista de [7] a [12] ([1] a [6]) durante más de un segundo. Comenzará a reproducirse la pista correspondiente.

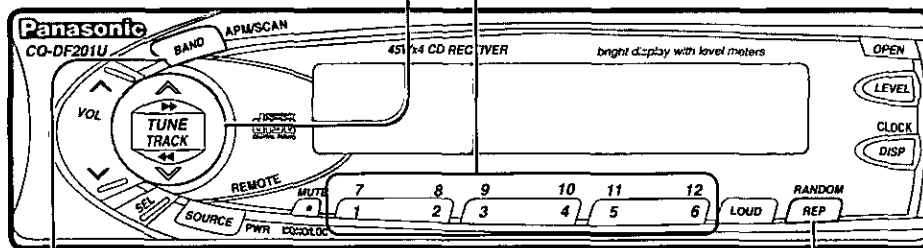

Reproducción por exploración

Reproducción aleatoria  
Repetición de reproducción

<p><b>Reproducción aleatoria de pista</b></p>	<ul style="list-style-type: none"> <li>• Mantenga presionado [REP] (RANDOM) durante más de 2 segundos. Todas las pistas se reproducen en orden aleatorio.</li> <li>• Para anularla, presione [REP] (RANDOM) de nuevo y mantenga presionado.</li> </ul>	
<p><b>Reproducción de pista por exploración</b></p>	<ul style="list-style-type: none"> <li>• Presione [BAND] (SCAN). Se reproducen por orden secuencial los primeros 10 segundos de cada pista del disco.</li> <li>• Para anularla, presione [BAND] (SCAN) de nuevo.</li> </ul>	
<p><b>Repetición de reproducción de pista</b></p>	<ul style="list-style-type: none"> <li>• Presione [REP]. Se repite la pista actual.</li> <li>• Para anularla, presione [REP] de nuevo.</li> </ul>	

# Reloj: Conceptos generales

El reloj utiliza el sistema de 12 horas.

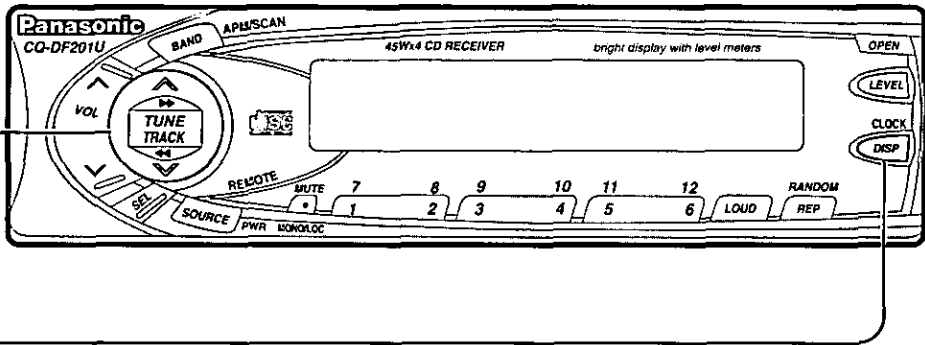

INDICACIONES 7

## Hora inicial

① Presione [DISP] (CLOCK).



### Horas

② Mantenga presionado [DISP] (CLOCK).

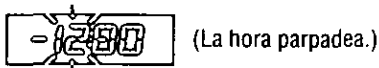

③ Presione [∨ TUNE] o [∧ TUNE].

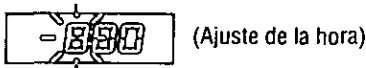

### Minutos

④ Presione [DISP] (CLOCK).

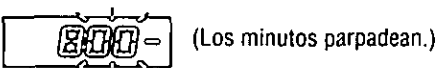

⑤ Presione [∨ TUNE] o [∧ TUNE].

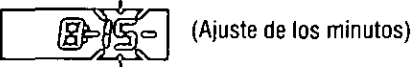

⑥ Presione [DISP] (CLOCK).

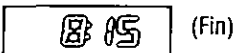

### Nota:

- Para cambiar los números rápidamente, mantenga presionado [∨ TUNE] o [∧ TUNE].

## Pantalla de reloj

Presione [DISP] (CLOCK) para pasar a la pantalla del reloj.

En modo sintonizador:

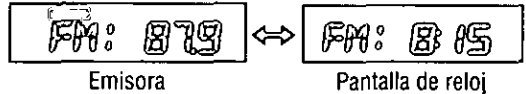

En modo reproductor de CD:

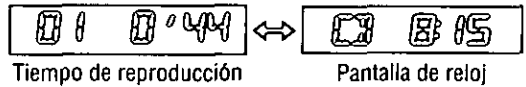

Cuando el aparato está apagado:

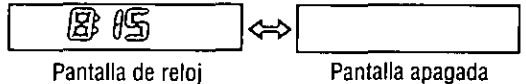

### Nota:

- El botón [DISP] (CLOCK) no funcionará mientras el reproductor de CD esté ajustado en el modo de reproducción por exploración. Antes de presionar [DISP] (CLOCK), anule el modo de reproducción por exploración.

## Reajuste de hora

Mantenga presionado [DISP] (CLOCK) durante más de 2 segundos para activar el modo de ajuste de hora para reajustar la hora.

A continuación, repita los pasos ④ a ⑥.



# Preparación del controlador remoto

## Sustitución de la pila

- 1 Quite el sujetador de la pila.  
Tire del sujetador hacia la posición B a la vez que empuja la posición A en la dirección indicada por la flecha.
- 2 Instale la pila en el sujetador.  
Inserte una pila nueva de manera correcta, con el lado (+) hacia arriba, como se muestra en la ilustración.
- 3 Inserte el sujetador de la pila.  
Empuje el sujetador de la pila a la posición original.

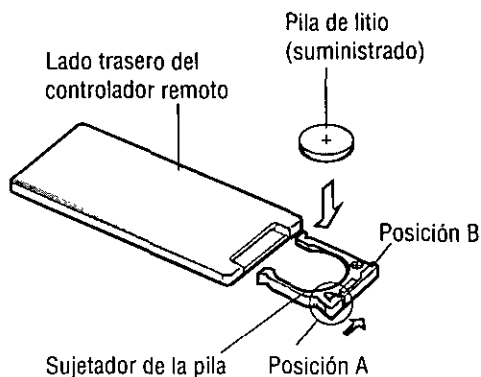

## Notas sobre la pila

La pila vieja debe ser quitada y desechada inmediatamente.

Información sobre la pila:

- Tipo de la pila: Pila de litio Panasonic (CR2025) (suministrado)
- Vida de la pila: 6 meses bajo condiciones normales de uso (a temperatura normal)

### Precaución:

- El uso incorrecto de la pila puede causar el sobrecalentamiento, explosión o ignición, resultando en herida o incendio. La fuga del electrolito de la pila puede causar daños en el aparato.

- No desmonte ni ponga en cortocircuito la pila. No tire la pila al fuego.
- Para evitar el riesgo de accidente, mantenga las pilas fuera del alcance de los niños.
- Respete las normas vigentes para tirar las pilas.

## Nomenclatura de los controles principales

Los botones del controlador remoto funcionan del mismo modo que los mandos del aparato principal que aparecen en la página de referencia.

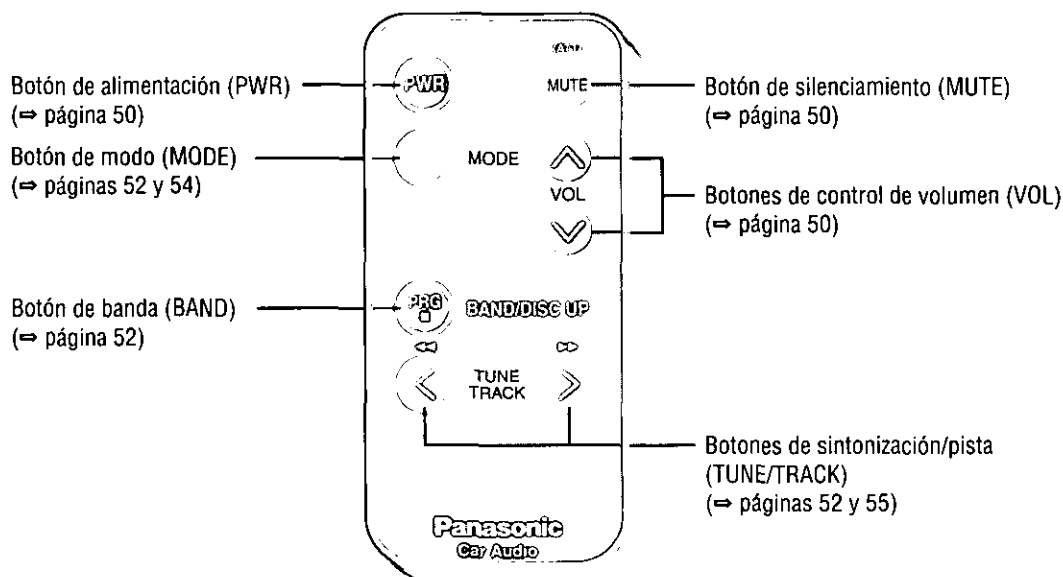

# Guía de instalación



## ADVERTENCIA

La información de instalación va dirigida a instaladores con experiencia, no a individuos sin conocimientos técnicos. Ésta no contiene advertencias ni precauciones relacionadas con los posibles peligros causados al intentar instalar este producto.

Cualquier intento de instalar este producto en un vehículo motorizado por parte de una persona que no sea un instalador cualificado podrá causar daños en el sistema eléctrico y producir lesiones graves o incluso la muerte.

© FORZADOWN

### Accesorios suministrados

N°.	Item	Diagrama	Cantidad
①	Collar de montaje		1
②	Tuerca hexagonal (5 mmφ)		1
③	Tira de soporte trasero		1
④	Tornillo autorroscante (5 mmφ × 16 mm)		1
⑤	Perno de montaje (5 mmφ)		1
⑥	Conector de alimentación		1
⑦	Estuche de la placa frontal removible		1
⑧	Placa de adorno		1

### Perspectiva general

Este equipo deberá ser instalado por un profesional. Sin embargo, si usted piensa instalar esta unidad usted mismo, lo primero que tiene que decidir es dónde va a instalarla. Las instrucciones de estas páginas le guiarán para llevar a cabo los pasos restantes:

(Consulte "ADVERTENCIA" que se explica más arriba.)

- Identifique y ponga etiquetas en los cables del vehículo.
- Conecte los alambres del vehículo con los alambres del conector de alimentación.
- Instale la unidad en el salpicadero.
- Compruebe el funcionamiento de la unidad.

Si encuentra problemas, consulte a su instalador profesional más cercano.

**Precaución:** Esta unidad sólo funcionará con un sistema de batería de automóvil de 12 voltios CC con negativo a masa. No intente utilizarla con ningún otro sistema porque podrían causarse graves averías.

Antes de iniciar la instalación, compruebe que tiene todos los artículos incluidos en el embalaje de su unidad.

- **Tarjeta de garantía...** Rellénela rápidamente.
- **Guía de centros de servicio Panasonic...** Guárdela para utilizarla como referencia en el futuro en caso de que la unidad necesite ser reparada.
- **Accesorios suministrados...** Son necesarios para realizar la instalación en el salpicadero.

### Herramientas necesarias

Necesitará un destornillador, una pila de 1,5 voltios tamaño AA y lo siguiente:

Bombilla de prueba de 12 V CC

Cinta aislante para usos eléctricos

Alicates de corte lateral



### Especificaciones del salpicadero

Grosor

Mínimo de  $\frac{3}{16}$ " (4,75 mm)

Máximo de  $\frac{7}{32}$ " (5,56 mm)

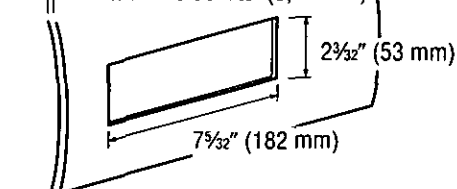

## ☐ Identificación de todos los conductores

El primer paso de la instalación consiste en identificar todos los cables del vehículo que usted utilizará cuando conecte su sistema de sonido.

Según identifica cada cable, le sugerimos que ponga en él una etiqueta usando cinta adhesiva y un marcador de tinta permanente. Esto evitará confusiones cuando tenga que hacer las conexiones más adelante.

**Nota:** No conecte el conector de alimentación a la unidad estéreo hasta después de haber terminado todas las conexiones. Si no hay tapas de plástico en los cables de conexión estéreo, aisle los conductores expuestos con cinta para usos eléctricos hasta que esté listo para utilizarlos. Identifique los conductores en el orden siguiente.

### Conductor de alimentación

Si su vehículo tiene una radio o tiene cables preparados para ella:

Corte los conductores del conector uno a uno (dejando los conductores tan largos como sea posible) para poder trabajar con conductores individuales.

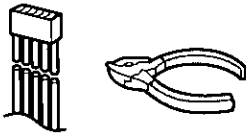

Ponga la llave de contacto en la posición de accesorios y conecte a masa, en el chasis, uno de los conductores de la bombilla de prueba.

Toque con el otro conductor de la bombilla de prueba cada uno de los cables expuestos de la clavija de conexión de radio cortada.

Toque los cables uno a uno hasta que encuentre el que produce el encendido de la bombilla.

Ahora ponga la llave de contacto en OFF y luego en ON.

Si la bombilla también se apaga y se enciende, esa salida será el conductor de alimentación del vehículo.

Si su vehículo no está cableado para una unidad de audio:

Vaya al bloque de fusibles y encuentre el puerto de fusible para radio (RADIO), accesorios (ACC) o encendido (IGN).

### Conductor de batería

Si su unidad estéreo tiene un conductor amarillo, necesitará localizar el conductor de la batería del automóvil. De lo contrario, podrá ignorar este procedimiento. (El conductor amarillo de la batería proporciona una alimentación continua para el funcionamiento del reloj, mantener el contenido de la memoria y otras funciones.)

Si su vehículo tiene una radio o tiene cables preparados para ella:

Con el sistema de encendido y los faros apagados, identifique el conductor de la batería del automóvil conectando a masa, al chasis, uno de los conductores de la bombilla de prueba y comprobando los cables expuestos restantes procedentes de la clavija de conexión de radio cortada.

Si su vehículo no está cableado para una unidad de audio:

Vaya al bloque de fusibles y encuentre el puerto de fusible para la batería, generalmente marcado BAT.

### Altavoces

Identifique los conductores de los altavoces. Habrá dos conductores para cada altavoz que, generalmente, estarán codificados con colores.

Una forma práctica de identificar los conductores de los altavoces y los altavoces a los que deben conectarse consiste en probar los conductores con una pila de 1,5 voltios tamaño AA de la forma siguiente:

Sujete un conductor contra un polo de la pila y toque con el otro conductor el otro polo. Si tiene en su mano un conductor de altavoz oír un sonido de rascado procedente de un altavoz.

Si no, siga probando diferentes combinaciones de conductores hasta que encuentre todos los conductores de altavoces. Cuando ponga las etiquetas, incluya también la ubicación de los altavoces para cada uno de ellos.

### Motor de antena

Si su vehículo está equipado con una antena automática, identifique el conductor de la antena del vehículo conectando un conductor del probador de bombilla al conductor de la batería del vehículo y tocando uno a uno los cables expuestos restantes procedentes de la clavija de conexión de radio cortada. Cuando toque el cable correcto oír que se activa el motor de la antena.

### Antena

El conductor de la antena es un cable grueso y negro con una clavija metálica en su extremo.

## ☐ Conexión de todos los conductores

Ahora que ha identificado todos los cables del vehículo estará listo para conectarlos a los cables de la unidad estéreo. El diagrama del cableado (⇒ página 64) muestra las conexiones apropiadas y los códigos de colores de los conductores.

Le recomendamos encarecidamente probar la unidad antes de realizar la instalación final.

Podrá poner la unidad en el suelo y hacer conexiones temporales para probar la unidad. Utilice cinta para usos eléctricos para cubrir los cables expuestos.

**Importante:** Conecte el conductor de alimentación rojo en último lugar, después de haber hecho todas las conexiones y haberlas aislado.

# Guía de instalación (continuación)

## Masa

Conecte el conductor de masa negro del conector de alimentación al chasis metálico del vehículo.

## Altavoces

Conecte los cables de los altavoces. Consulte el diagrama de cableado (= página 64) para conocer las conexiones apropiadas. Siga el diagrama cuidadosamente para evitar estropear los altavoces y la unidad estéreo.

Los altavoces utilizados deberán ser capaces de conducir más de 45 vatios de potencia. Si utiliza un amplificador de audio opcional, los altavoces deberán ser capaces de conducir la potencia de salida máxima del amplificador. Los altavoces con valores de entrada inferiores podrán estropearse. La impedancia de los altavoces deberá ser de 4-8 ohmios, que típicamente estará marcada en la mayoría de los altavoces. Los altavoces con impedancia inferior o superior afectarán a la salida y podrán causar daños en los altavoces y en la unidad estéreo.

## Antena automática

Conecte el conductor de la antena automática del vehículo al conductor azul oscuro de control del relé de la antena automática.

## Batería

Conecte el conductor de batería amarillo al cable de radio correcto o al puerto de fusible de la batería ubicado en el bloque de fusibles.

## Antena

Conecte la antena enchufando el conductor de antena al receptáculo de la antena.

## Equipo

Conecte cualquier equipo opcional, tal como un amplificador, según las instrucciones suministradas con el equipo. Mantenga una separación de unos 12 pulgadas (30 cm) entre los cables de los altavoces y el amplificador, y entre la antena y el cable de extensión de la antena. Lea las instrucciones de funcionamiento e instalación de cualquier equipo que conecte a esta unidad.

## Alimentación

Conecte el conductor de alimentación rojo al cable de radio correcto del vehículo o al puerto de fusible apropiado en el bloque de fusibles.

Si la unidad estéreo funciona correctamente con todas estas conexiones hechas, desconecte los cables y realice la instalación final.

## Instalación final

### Conexiones de los conductores

Conecte todos los cables asegurándose de que cada conexión esté aislada y segura. Una todos los cables flojos y apriételos con cinta para que no se caigan posteriormente. Inserte ahora la unidad estéreo en el collar de montaje.

Enhorabuena! Después de hacer unas pocas comprobaciones finales, usted estará listo para disfrutar de su nuevo sistema estéreo para automóvil.

## Comprobaciones finales

1. Asegúrese de que todos los cables estén conectados y aislados correctamente.
2. Asegúrese de que la unidad estéreo esté firmemente sujeta en el collar de montaje.
3. Conecte el encendido para comprobar que la unidad funcione correctamente.

Si tiene dificultades, consulte a su instalador profesional autorizado más cercano para solicitarle ayuda.

## Preparación

- Le recomendamos encarecidamente que se ponga guantes al realizar el trabajo de instalación para no lesionarse.
- Cuando doble las lengüetas de montaje del collar de montaje con un destornillador, tenga cuidado de no lesionarse las manos ni los dedos.

- Desconecte el cable del terminal de batería negativo ⊖ (consulte la precaución de más abajo).
- El aparato deberá instalarse en una posición horizontal con el extremo delantero formando un ángulo adecuado, pero con no más de 30°.

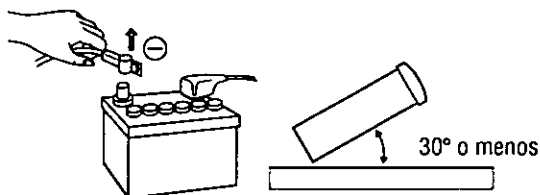

### Precaución:

- No desconecte los terminales de la batería de un automóvil con computadora de viajes o de navegación porque todos los ajustes del usuario almacenados en la memoria se perderán. Cuando instale el aparato tenga cuidado de impedir los cortocircuitos.

## Instalación en el tablero de instrumentos

### Apertura de instalación

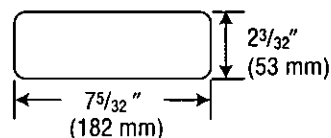

Este aparato puede instalarse en cualquier tablero de instrumentos que tenga una apertura como la mostrada. El tablero de instrumentos deberá tener un grosor de entre 3/16" (4,75 mm) y 7/32" (5,56 mm) para poder aguantar el aparato.

## ❑ Procedimientos de instalación

Complete primero las conexiones eléctricas y luego compruebe si están bien hechas. (⇒ página 64)

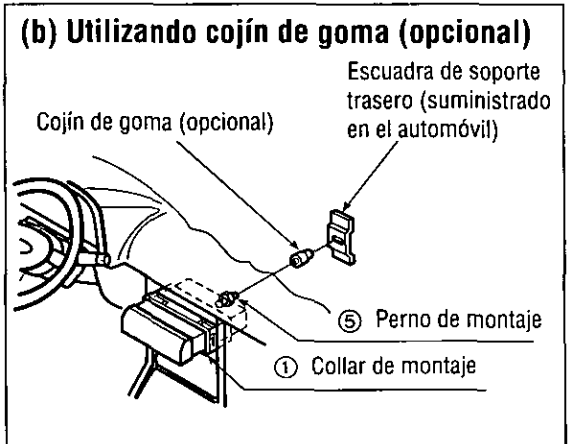
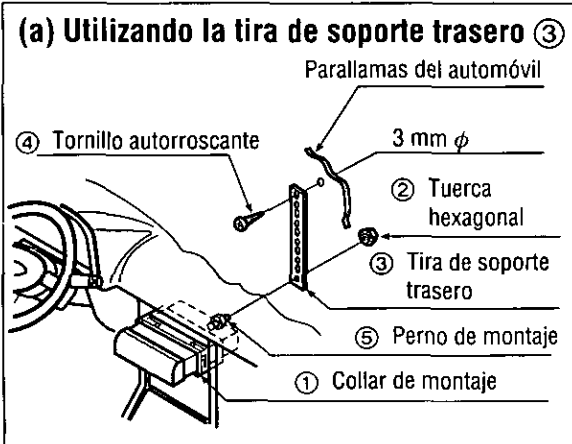
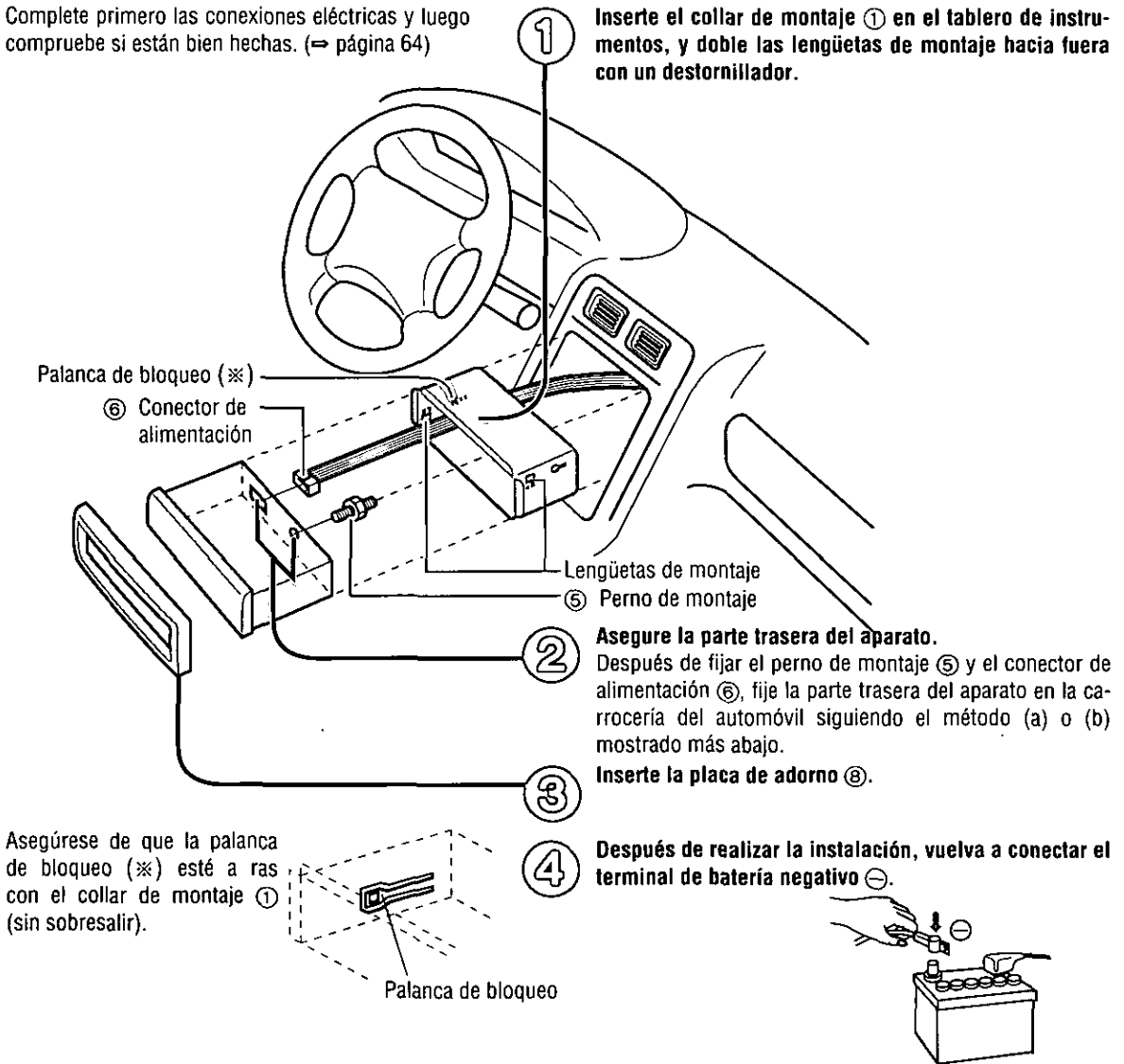

# Guía de instalación (continuación)

## Para extraer el aparato

Desconecte la alimentación del aparato.

- ① Extraiga la placa frontal removible.  
① Presione [OPEN]. La placa frontal removible se abrirá.

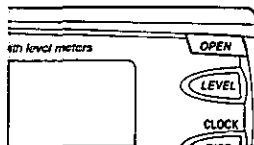

- ② Empuje la placa frontal a derecha o izquierda y luego tire de ella hacia usted.

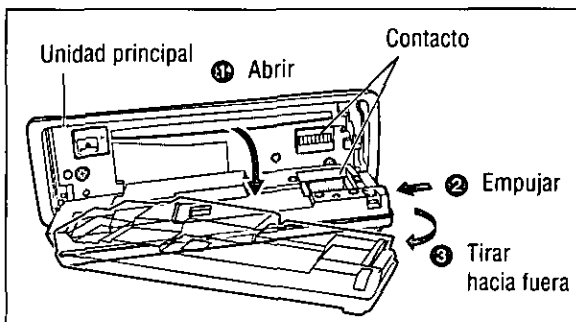

- ② Extraiga la placa de adorno ⑧ con un destornillador.

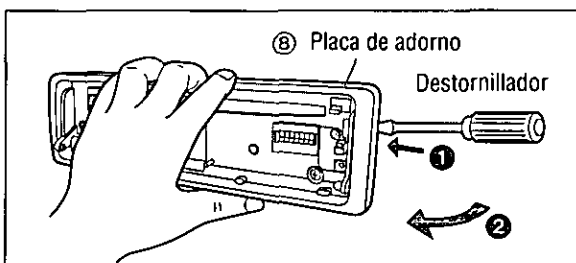

- ③ Extraiga el aparato mientras presiona la palanca de bloqueo hacia abajo con un destornillador.

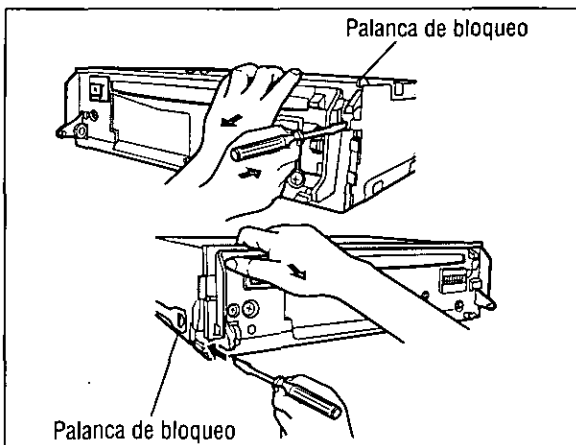

- ④ Extraiga el aparato tirando del mismo con ambas manos.

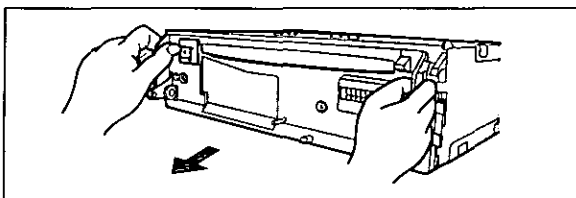

# Sistema antirrobo

Este aparato está provisto de una placa frontal removible. Al extraer esta placa frontal, la radio queda totalmente inoperable. Parpadea el indicador de seguridad.

## Coloque la placa frontal removible en la caja

- ① Desconecte la alimentación del aparato.
- ② Extraiga la placa frontal removible. (⇒ página 62)
- ③ Apriete con suavidad el botón del estuche para abrirlo. Coloque la placa frontal en el estuche y llévese el estuche con usted al salir del vehículo.

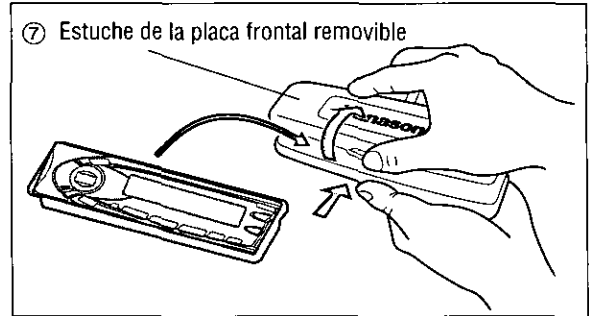

## Instale la placa frontal removible

- ① Coloque la placa frontal con su agujero derecho o izquierdo sobre una de las patillas del aparato principal.
- ② Coloque el otro agujero sobre la otra patilla, ejerciendo una ligera presión.
- ③ Mueva varias veces la placa frontal hacia arriba y hacia abajo, para comprobar que ha quedado bien sujeta. A continuación, cierre la placa frontal y presione sobre el lateral derecho de la placa frontal hasta que encaje bien.

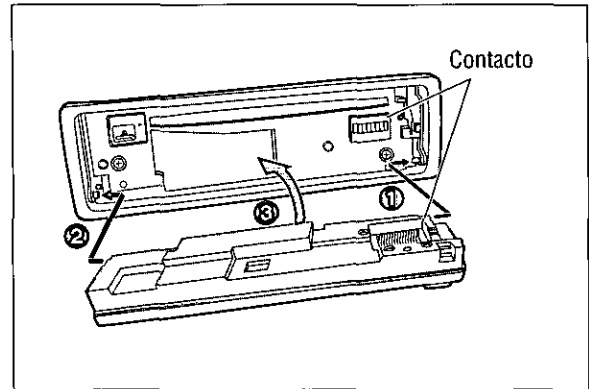

## Indicador de seguridad

El indicador de seguridad parpadea cuando se extrae la placa frontal removible de la unidad.

Mantenga presionado [SEL] para encender o apagar el indicador de seguridad. ("LED ON" o "LED OFF")

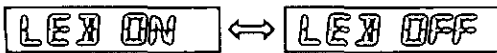

(Predeterminado)

Visualización	Indicador de seguridad
LED ON	Parpadea
LED OFF	Apagado

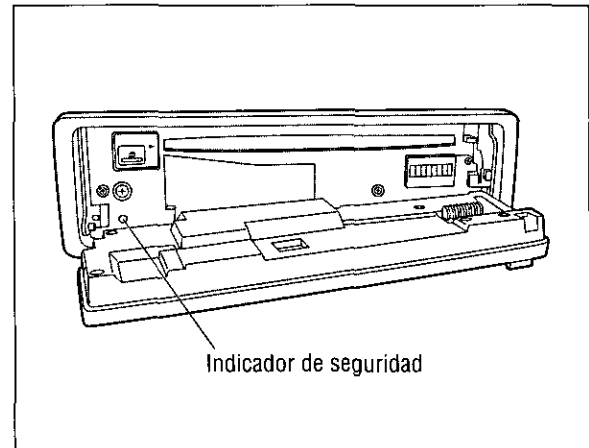

14 FORATUM

### Precauciones:

- Esta placa frontal no es impermeable. No la exponga al agua ni a humedad excesiva.
- No extraiga la placa frontal mientras conduzca el vehículo.
- No ponga la placa frontal sobre el tablero de instrumentos ni en lugares cercanos en los que la temperatura sube en gran medida.
- No toque los contactos de la placa frontal removible ni de la unidad principal, porque podría ocasionar mal contacto eléctrico.
- Si se adhiere suciedad u otros materiales extrañas en los contactos, límpielos con un paño limpio y seco.
- No aplique una fuerza excesiva hacia abajo sobre la placa frontal, y no ponga nada encima de ella mientras está abierta porque podría estropearse.

# Conexiones eléctricas

## Precauciones:

- Este producto ha sido diseñado para funcionar con una batería de 12 voltios con masa negativa.
- Para prevenir daños a la unidad asegúrese de seguir el diagrama de conexiones de esta página.
- Quite aproximadamente 1/4" (5 mm) de la extremidad del revestimiento de los conductores antes de hacer las conexiones.
- No inserte el conector de alimentación en el aparato hasta que haya terminado el tendido eléctrico.
- Asegúrese de aislar cualquier cable expuesto a un posible cortacircuito del chasis del automóvil. Sujete todos los cables y mantenga los terminales de los cables libres de roces con cualquier parte metálica.
- Recuerde si su automóvil tiene una computadora de conducción o una computadora de navegación, los datos de su memoria pueden quedar borrados cuando se desconectan los terminales de la batería.

## Accesorios suministrados

N°	Item	Cantidad
⑥	Conector de alimentación	1

## Diagrama del cableado

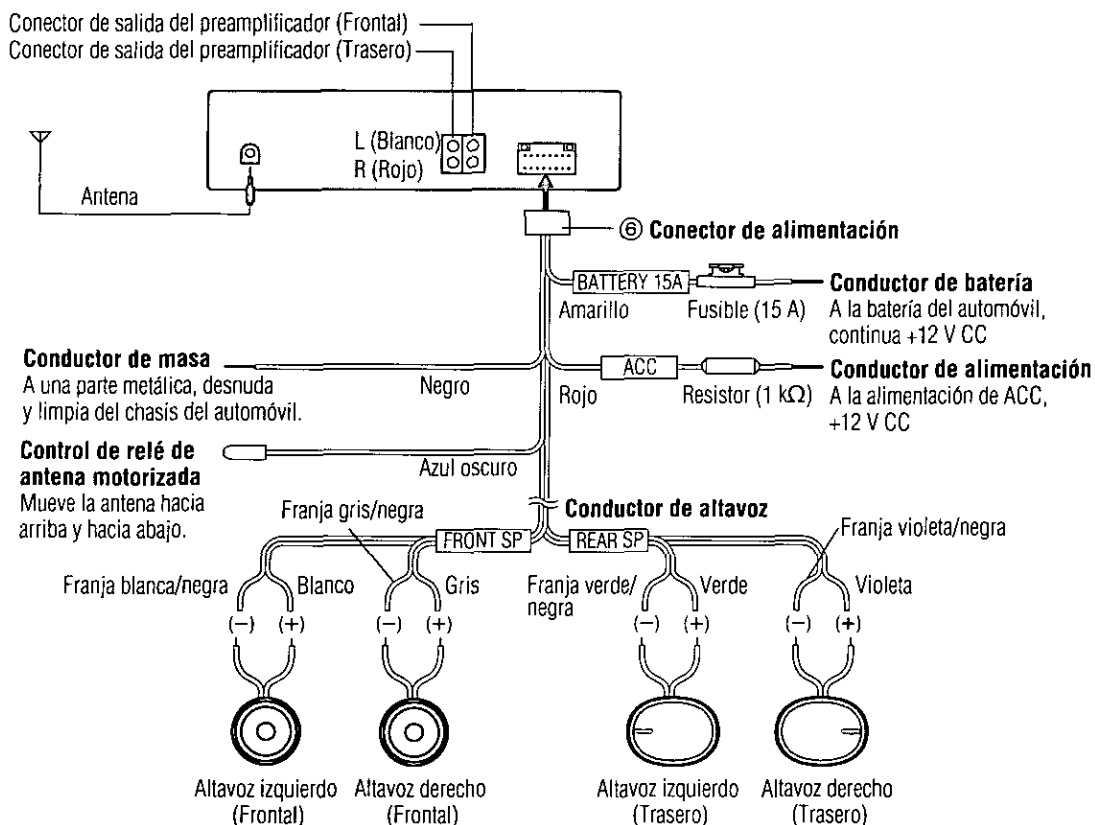



# Solución de problemas

## Pasos preliminares

Efectúe las comprobaciones y los pasos descritos en las tablas siguientes.

## Si cree que hay algo que no funciona bien

Desconecte inmediatamente la alimentación.

Desenchufe el cable de la alimentación y compruebe que no haya humo ni calor procedentes del aparato antes de solicitar la reparación. No trate nunca de reparar usted mismo el aparato, porque es peligroso.

### Precauciones:

- No emplee el aparato si no funciona bien o si hay algún problema.
- No emplee el aparato en un estado anormal, por ejemplo, sin sonido, o con humo o mal olor, porque pueden producirse fuego o descargas eléctricas. Deje de utilizarlo inmediatamente y llame a la tienda donde lo compró.

## Consejos para localizar y solucionar averías

### ☐ Común

#### Problema

#### Causa/Paso

No se conecta la alimentación.

El interruptor del motor del vehículo no está conectado.  
⇒Gire el interruptor de encendido del vehículo a la posición ACC u ON.

Los cables no están correctamente conectados.  
⇒Conecte correctamente los cables.

El cable de la batería no está correctamente conectado.  
⇒Conecte el cable de la batería al terminal que está siempre activo.

El cable de accesorios no está correctamente conectado.  
⇒Conecte el cable de accesorios a la fuente ACC del vehículo.

El cable de masa no está correctamente conectado.  
⇒Conecte el cable de masa a una parte metálica del vehículo.

El fusible se ha quemado.  
⇒Llame a la tienda donde compró el aparato, o a la estación de servicio que le quede más cercana (vea la hoja adjunta) y solicite que le reemplacen el fusible.

El silenciamento está activado.  
⇒Ajústelo a OFF.

No hay sonido.

Los cables no están correctamente conectados.  
⇒Conecte correctamente los cables.

Condensación (humedad)  
⇒Espere un poco antes de utilizarlo.

### ☐ Radio

#### Problema

#### Causa/Paso

Hay demasiado ruido en las difusiones de FM estéreo y monofónicas.

La emisora es demasiado lejana, o la señal es demasiado débil.  
⇒Seleccione otras emisoras con mejor nivel de señal.

Se reponen las emisoras preajustadas.

El cable de la batería no está correctamente conectado.  
⇒Conecte el cable de la batería al terminal que siempre está activo.

# Solución de problemas (continuación)

## CD

Problema	Causa/Paso
El CD está dentro pero no suena.	El CD está colocado al revés. ⇒ Coloque correctamente el CD, con la etiqueta arriba.
	El CD está sucio. ⇒ Limpie el CD, consultando la sección de "Notas sobre los discos compactos".
El sonido de CD salta, el tono es muy bajo.	El CD está sucio. ⇒ Limpie el CD, consultando la sección de "Notas sobre los discos compactos".
El sonido salta debido a vibraciones.	El ángulo de montaje es de más de 30°. ⇒ Ajuste el ángulo de montaje a menos de 30°.
	Montaje inestable. ⇒ Monte la unidad con seguridad con las partes de montaje, consultando la sección de instalación.
El CD no se expulsa.	<ul style="list-style-type: none"><li>• El CD está defectuoso.</li><li>• Avería mecánica.</li></ul> ⇒ Presione [OPEN] para abrir el panel y presione [▲] (EJECT). Si no se repone la operación normal, llame a la tienda donde compró el aparato o a la estación de servicio que le quede más cercana para solicitar que se lo reparen.

## Ajuste del sonido



Problema	Causa/Paso
No sale sonido por el altavoz izquierdo, derecho, frontal o trasero.	El balance izquierdo/derecho o el delantero/trasero está ajustado completamente a un lado. ⇒ Ajuste adecuadamente el modo balance/desvanecedor.
	Los cables no están correctamente conectados. ⇒ Conecte correctamente los cables.
Al escuchar el estéreo, se invierten los sonidos de la derecha y de la izquierda.	El cable del altavoz derecho está conectado al altavoz izquierdo y el cable del altavoz izquierdo está conectado al altavoz derecho. ⇒ Conecte los cables de los altavoces a los correctos.

## ☐ Control remoto

Problema	Causa/Paso
Los botones no funcionan.	Se han invertido las polaridades de las pilas (+) (-). ⇒ <b>Inserte correctamente las pilas.</b>
	Pilas incorrectas. ⇒ <b>Compruebe las pilas.</b>
	Las pilas están gastadas. ⇒ <b>Reemplace las pilas.</b>
	El controlador remoto está en una dirección incorrecta. ⇒ <b>Dirija el controlador remoto a sensor (REMOTE) del panel.</b>

## Mensajes de visualización de error

### ☐ CD

Visualización	Causa/Paso
 --E1--	El disco está sucio o al revés. ⇒ <b>Presione [OPEN] para abrir el panel frontal y luego presione [▲] (EJECT) para expulsar el disco.</b>
 --E2--	El disco está rayado. ⇒ <b>Presione [OPEN] para abrir el panel frontal y luego presione [▲] (EJECT) para expulsar el disco.</b>
 --E3--	No funciona por alguna causa. ⇒ <b>Apague el motor del automóvil (accesorios apagados) y quite el fusible del conductor amarillo durante 1 minuto. Luego vuelva a instalar el fusible.</b>

## Mantenimiento

Su producto está diseñado y fabricado para minimizar la necesidad de mantenimiento. Use un paño blando para hacer la limpieza externa de rutina. Nunca use bencina, diluyente, u otros solventes.

## Mantenimiento del producto

Si las sugerencias de los cuadros no son suficientes para solucionar el problema, recomendamos que lleve el aparato para su Centro de Servicio Panasonic autorizado más cercano. El mantenimiento deberá ser hecho solamente por un técnico calificado.

## Cómo sustituir el fusible

Use fusibles con la misma clasificación (15 amperios). Al usar diferentes substitutos o fusibles de clasificación más alta, o conectando la unidad directamente sin fusible, podrá causar incendio o daños en la unidad estereofónica.

**Si la sustitución del fusible falla, póngase en contacto con su Centro de Servicio Panasonic autorizado más cercano.**

# Mantenimiento

## Cuidado del aparato

### ☐ Limpieza del aparato

Emplee un paño suave y blando para la limpieza.

### ☐ Precaución para la limpieza

No use bencina, disolventes, ni cualquier otro tipo de solvente, ya que esto puede dañar la superficie del aparato.

## Notas sobre los discos compactos

**EMPLEE SÓLO DISCOS QUE TENGAN LA ETIQUETA MOSTRADA A LA DERECHA.**



### Cómo tomar los discos compactos

- No toque la parte inferior del disco.
- No haga rayadas en el disco.
- No combe el disco.
- Cuando no lo utilice, guarde el disco compacto en su caja.

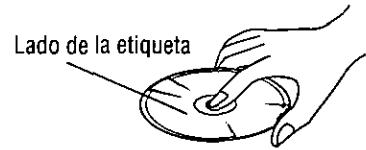

### No emplee discos compactos con formas irregulares.

### No deje los discos en los lugares siguientes:

- Bajo la luz directa del sol
- Cerca de aparatos de calefacción
- Lugares polvorientos, sucios o húmedos
- Sobre los asientos o sobre el tablero de instrumentos



No emplee discos compactos con formas irregulares.

### Limpieza de los discos

Emplee un paño seco y suave para frotar desde el centro del disco hacia fuera.

<Correcto>



<Incorrecto>



### Precaución para los discos nuevos

Un disco nuevo puede tener los bordes toscos en su perímetro interior y exterior. Esta tosquedad puede causar mal funcionamiento. Saque la tosquedad de los bordes empleando un lápiz, etc.

Borde tosco

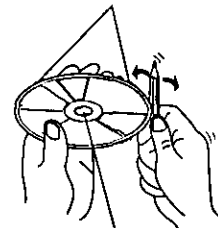

Borde tosco

# Conexiones eléctricas

## Precauciones:

- Este producto ha sido diseñado para funcionar con una batería de 12 V CC con masa negativa.
- Para prevenir daños a la unidad asegúrese de seguir el diagrama del cableado de esta página.
- Quite aproximadamente 1/4" (5 mm) de la extremidad del revestimiento de los conductores antes de hacer las conexiones.
- No inserte el conector de alimentación en el aparato hasta que haya terminado el tendido eléctrico.
- Asegúrese de aislar cualquier cable expuesto a un posible cortacircuito del chasis del automóvil. Sujete todos los cables y mantenga los terminales de los cables libres de roces con cualquier parte metálica.
- Recuerde si su automóvil tiene una computadora de conducción o una computadora de navegación, los datos de su memoria pueden quedar borrados cuando se desconectan los terminales de la batería.

## Accesorio utilizado para el cableado

N°	Item	Cantidad
⑥	Conector de alimentación	1

## Combinación de amplificador externo recomendada (ejemplo)

- Salida de preamplificador (trasero/frontal) [CY-M9054 (sistema de 4 canales)]
- Salida de altavoz de subgraves [CY-M9054 (sistema de 2 canales) o CY-M7052 (sistema de 1 canal)]

## Diagrama del cableado **CQ-DFX301U solamente**

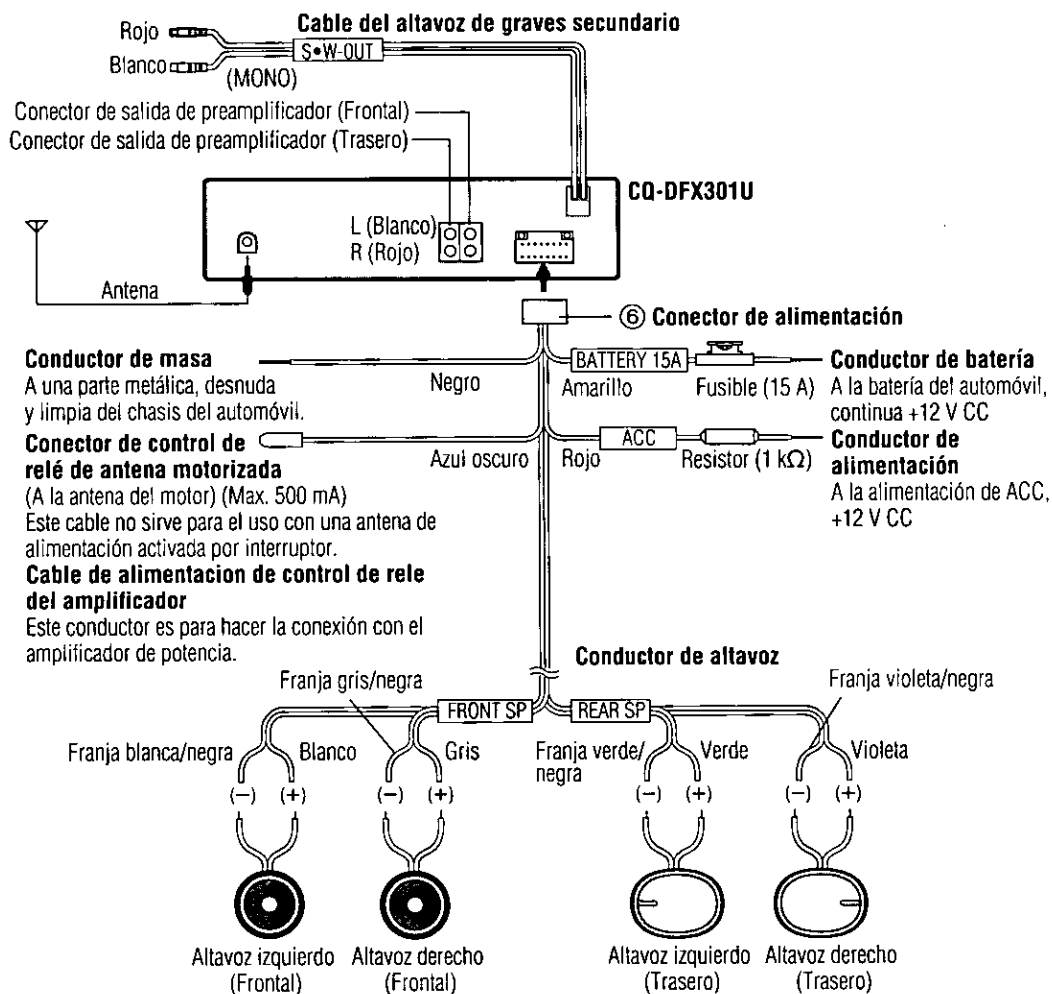

ESPAÑOL  
16

# Memorandum

-----

-----

-----

-----

-----

-----

-----

-----

-----

-----

-----

-----

-----

-----

-----

-----

-----

-----

-----

-----

-----

-----

-----

-----

-----

-----

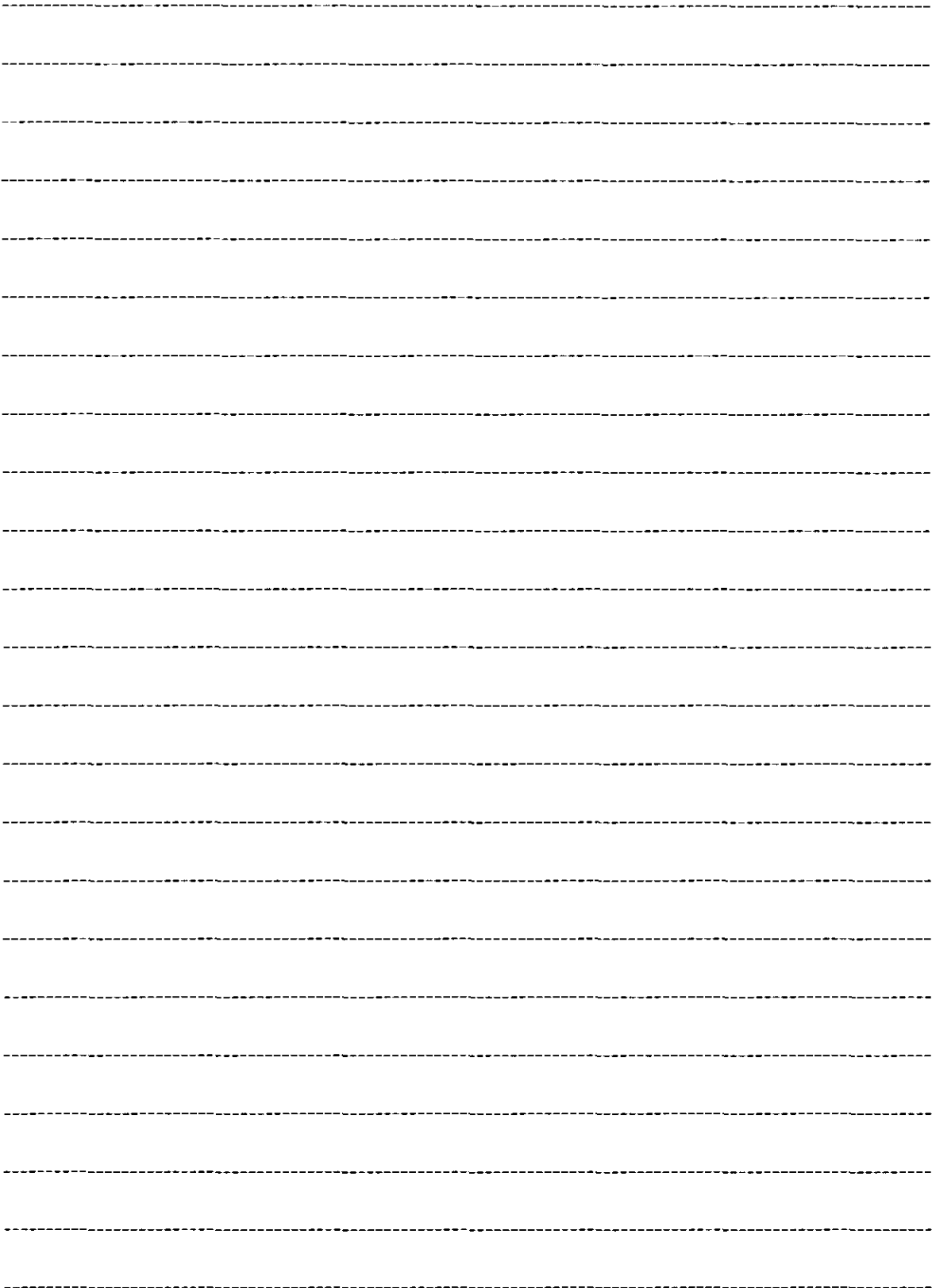

**Panasonic Consumer Electronics  
Company, Division of Matsushita  
Electric Corporation of America**  
One Panasonic Way, Secaucus,  
New Jersey 07094  
<http://www.panasonic.com>

**Panasonic Sales Company.  
Division of Matsushita Electric of  
Puerto Rico, Inc. ("PSC")**  
Ave. 65 de Infanteria, Km. 9.5  
San Gabriel Industrial Park,  
Carolina, Puerto Rico 00985

**Panasonic Canada Inc.**  
5770 Ambler Drive,  
Mississauga, Ontario  
L4W 2T3  
<http://www.panasonic.ca>